

Milwaukee®

Nothing but **HEAVY DUTY**®



MXF COSC

Original instructions

Originalbetriebsanleitung

Notice originale

Istruzioni originali

Manual original

Oorspronkelijke gebruiksaanwijzing

Original brugsanvisning

Original bruksanvisning

Bruksanvisning i original

Alkuperäiset ohjeet

Πρωτότυπο οδηγιών χρήσης

Orijinal işletme talimatı

Původním návodem k
používání

Pôvodný návod na použitie

Instrukcją oryginalną

Eredeti használati utasítás

Izvirna navodila

Originalne pogonske upute

Instrukcijām oriģinālvalodā

Originalni instrukcija

Algupärane kasutusjuhend

Оригинальное руководство
по эксплуатации

Оригинално ръководство за
експлоатация

Instrucțiuni de folosire origi-
nale

Оригинален прирачник за
работа

Оригінал інструкції з
експлуатації

التعليمات الأصلية

ENGLISH		Picture section with operating description and functional description	4
DEUTSCH		Bildteil mit Anwendungs- und Funktionsbeschreibungen	4
FRANÇAIS		Partie imagée avec description des applications et des fonctions	4
ITALIANO		Sezione illustrata con descrizione dell'applicazione e delle funzioni	4
ESPAÑOL		Sección de ilustraciones con descripción de aplicación y descripción funcional	4
PORTUGUES		Parte com imagens explicativas contendo descrição operacional e funcional	4
NEDERLANDS		Beeldgedeelte met toepassings- en functiebeschrijvingen	4
DANSK		Billeddel med anvendelses- og funktionsbeskrivelser	4
NORSK		Billeddel med bruks- og funksjonsbeskrivelse	4
SVENSKA		Bilddel med användnings- och funktionsbeskrivning	4
SUOMI		Kuvasivut käyttö- ja toimintakuvaus	4
ΕΛΛΗΝΙΚΑ		Τμήμα εικόνων με περιγραφές χρήσης και λειτουργίας	4
TÜRKÇE		Resim bölümü Uygulama ve fonksiyon açıklamaları ile birlikte	4
ČESKY		Obrazová část s popisem aplikací a funkcí	4
SLOVENSKY		Obrazová časť s popisom aplikácií a funkcií	4
POLSKI		Część rysunkowa z opisami zastosowania i działania	4
MAGYAR		Képes részalkalmazási- és működési leírásokkal	4
SLOVENSKO		Del slike z opisom uporabe in funkcij	4
HRVATSKI		Dio sa slikomasa opisima primjene i funkcija	4
LATVISKI		Attēla daļa ar lietošanas un funkciju aprakstiem	4
LIETUVIŠKAI		Paveikslėlio dalis su vartojimo instrukcija ir funkcijų aprašymais	4
EESTI		Pildiosa kasutusjuhendi ja funktsioonide kirjeldusega	4
РУССКИЙ		Раздел иллюстраций с описанием эксплуатации и функций	4
БЪЛГАРСКИ		Част със снимки с описания за приложение и функции	4
ROMÂNIA		Secvența de imagine cu descrierea utilizării și a funcționării	4
МАКЕДОНСКИ		Дел со сликисо описи за употреба и функционирање	4
УКРАЇНСЬКА		Частина з зображеннями з описом робіт та функцій	4
عربي		قسم الصور يوجد به الوصف التشغيلي والوظيفي	4

Text section with Technical Data, important Safety and Working Hints and description of Symbols	20
Textteil mit Technischen Daten, wichtigen Sicherheits- und Arbeitshinweisen und Erklärung der Symbole.	22
Partie textuelle avec les données techniques, les consignes importantes de sécurité et de travail ainsi que l'explication des pictogrammes.	24
Sezione testo con dati tecnici, importanti informazioni sulla sicurezza e sull'utilizzo, spiegazione dei simboli.	26
Sección de texto con datos técnicos, indicaciones importantes de seguridad y trabajo y explicación de los símbolos.	28
Parte com texto explicativo contendo Especificações técnicas, Avisos de segurança e de operação e a Descrição dos símbolos.	30
Tekstgedeelte met technische gegevens, belangrijke veiligheids- en arbeidsinstructies en verklaring van de symbolen.	32
Tekstdel med tekniske data, vigtige sikkerheds- og arbejdsanvisninger og symbolforklaring.	34
Tekstdel med tekniske data, viktige sikkerhets- og arbeidsinstruksjoner og forklaring av symbolene.	36
Textdel med tekniska informationer, viktiga säkerhets- och användningsinstruktioner samt symbolförklaringar.	38
Tekstisivut: tekniset tiedot, tärkeät turvallisuus- ja työskentelyohjeet sekä merkien selitykset.	40
Τμήμα κειμένου με τεχνικά χαρακτηριστικά, σημαντικές υποδείξεις ασφαλείας και εργασίας και εξήγηση των συμβόλων.	42
Teknik bilgileri, önemli güvenlik ve çalışma açıklamalarını ve de sembollerin açıklamalarını içeren metin bölümü.	44
Textová část s technickými daty, důležitými bezpečnostními a pracovními pokyny a s vysvětlivkami symbolů	46
Textová časť s technickými dátami, dôležitými bezpečnostnými a pracovnými pokynmi a s vysvetlivkami symbolov	48
Część opisowa z danymi technicznymi, ważnymi wskazówkami dotyczącymi bezpieczeństwa i pracy oraz objaśnieniami symboli.	50
Szöveges rész műszaki adatokkal, fontos biztonsági- és munkavégzési útmutatásokkal, valamint a szimbólumok magyarázata.	52
Del besedila s tehničnimi podatki, pomembnimi varnostnimi opozorili in delovnimi navodili in pojasnili simbolov.	54
Dio štiva sa tehničkim podacima, važnim sigurnosnim i radnim uputama i objašnjenjem simbola.	56
Teksta daļa ar tehniskajiem parametriem, svarīgiem drošības un darbības norādījumiem, simbolu atšifrējumiem.	58
Teksto dalis su techniniais duomenimis, svarbiomis saugumo ir darbo instrukcijomis bei simbolių paaiškinimais.	60
Tekstiosa tehniliste näitajate, oluliste ohutus- ja tööjuhenditega ning sümbolite kirjeldustega.	62
Текстовый раздел, включающий технические данные, важные рекомендации по безопасности и эксплуатации, а также описание используемых символов.	64
Част с текст с технически данни, важни указания за безопасност и работа и разяснение на символите.	66
Porțiune de text cu date tehnice, indicații importante privind siguranța și modul de lucru și descrierea simbolurilor.	68
Tekstuālen del со Технички карактеристики, важни безбедносни и работни упатства и објаснување на символите.	70
Текстова частина з техничними даними, важливими вказівками з техніки безпеки та експлуатації і поясненням символів.	72
القسم النصي المزود بالبيانات الفنية والتصائح الهامة للسلامة والعمل ووصف الرموز	75





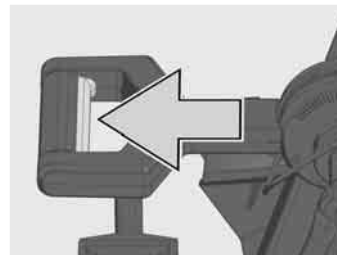
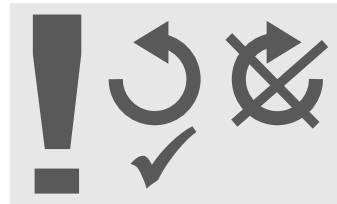

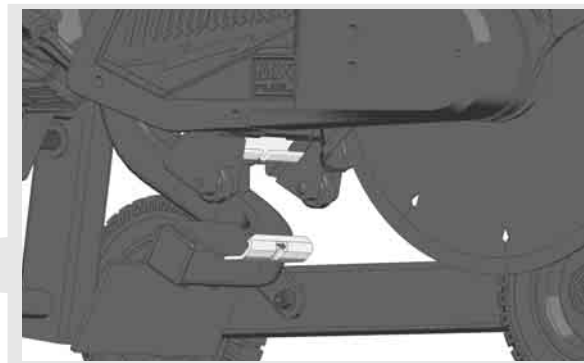
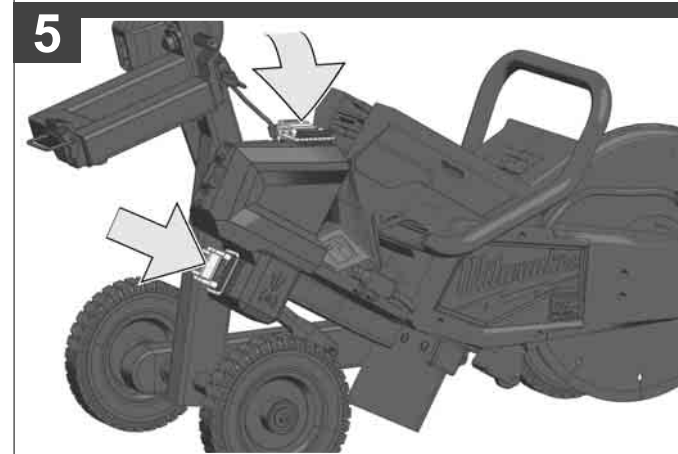
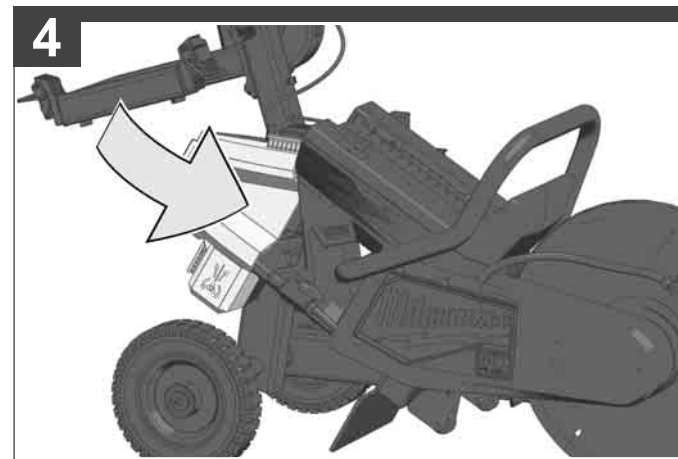
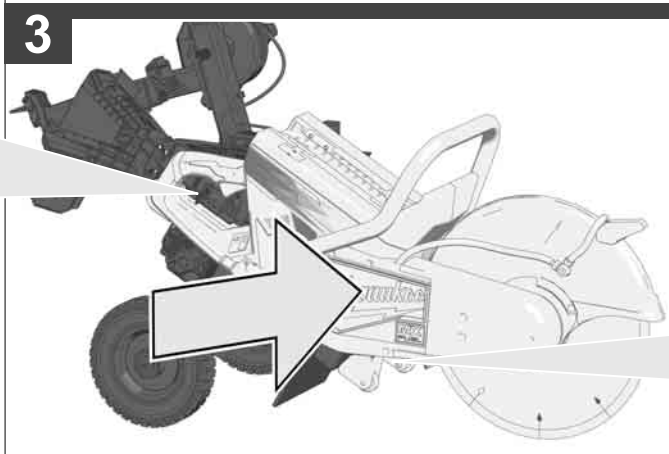
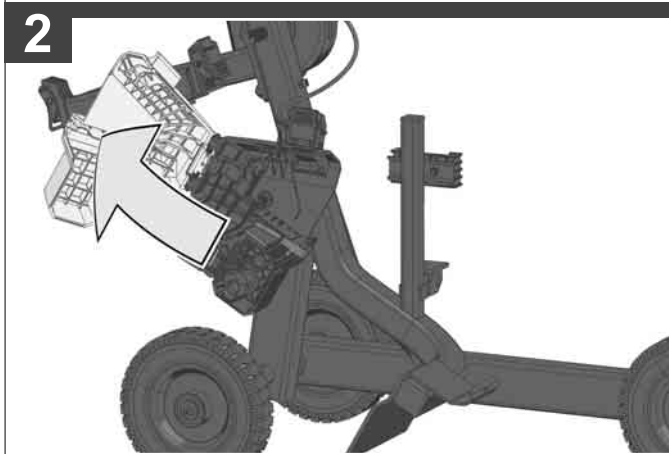
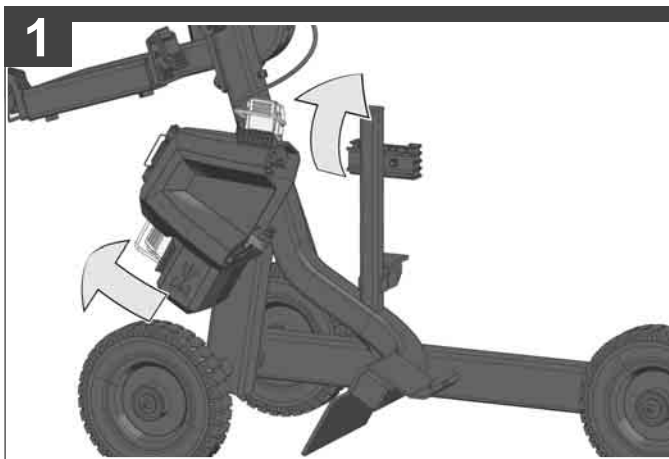

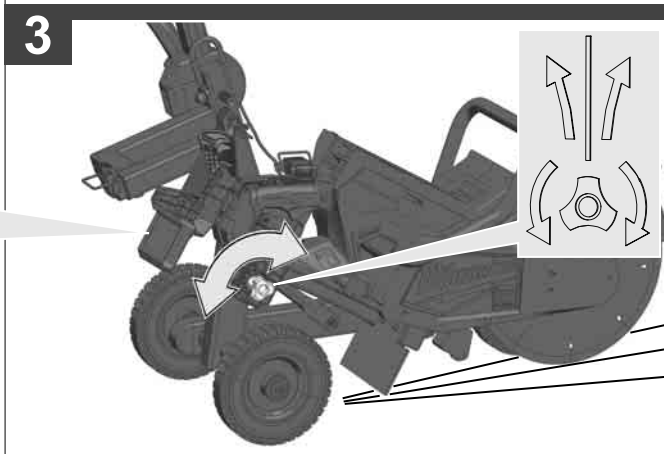
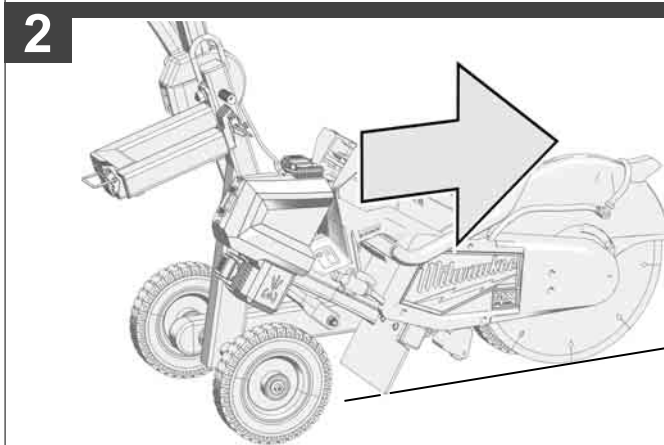
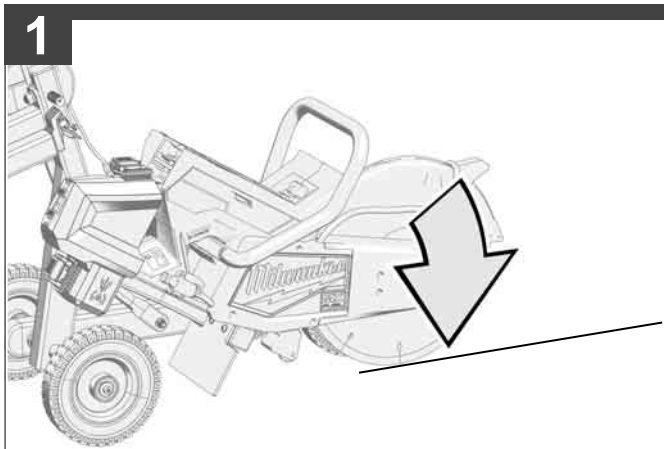

1

Carefully place the cart on a straight line.
Den Wagen vorsichtig auf eine gerade Linie aufsetzen.
Placez soigneusement le chariot sur une ligne droite.
Posizionare con cautela il carrello su una linea retta.
Colocar el carro con cuidado sobre una línea recta.
Coloque o carro cuidadosamente numa linha reta.
Plaats de wagen voorzichtig op een rechte lijn.
Stil forsigtigt vognen op på en lige linje.
Sett vognen forsiktig på i en rett linje.
Placera vagnen försiktigt på en rak linje.

Aseta vaunu varovasti suoralle viivalle.
Τοποθετήστε το φορέα σε μίαν ευθεία γραμμή προσεκτικά.
El arabasini dikkatlice düz bir çizgi üzerine yerleştiriniz.
Vožik osadite opatrně na rovnou linii.
Vožik osadite opatrne na rovnú líniu.
Ostrożnie umieścić wózek w linii prostej.
Helyezze a kocsit óvatosan egy egyenes vonalra.
Voziček previdno postavite na ravno linijo.
Kolica postaviti oprezno na jednu ravnu liniju.
Uzmanīgi novietojiet ratiņus taisnā līnijā.

Vežimélj atsargiai pastatyti ant tiesios linijos.
Sättige káru hoolikalt sirgjooneliselt liikuma.
Аккуратно поместите каретку на прямой.
Внимателно поставете количката по права линия.
Plasați cu atenție căruciorul pe o linie dreaptă.
Внимателно поставете ја количката во права линија.
Слід обережно розміщувати каретку по прямій лінії.
ضع العربة بحذر على خط مستقيم.

2

Push in the cart and let it roll.
Den Wagen anschieben und rollen lassen.
Poussez le chariot et laissez-le rouler.
Spingere il carrello farlo rotolare.
Empujar el carro y dejar que ruede.
Empurre o carro e deixe-o rolar.
Duw de wagen aan en laat hem rollen.
Skub vognen i gang og lad den rulle.
Skyv vognen og la den rulle.
Skjut på vagnen och låt den rulla.
Τυθῶνά vaunu liikkeelle ja anna rullata.
Σπρώξτε το φορέα και αφήστε τον να κυλήσει.
El arabasini iterek sürünüz veya kendiliğinden sürdürünüz.
Nasuñte vožik a nechte jej rolovat.

Nasuñte vožik a nechajte ho rolovat'.
Pchać wózek, pozwalając mu, aby się stoczył.
Tolja meg a kocsit és hagyja gurulni.
Potisnite voziček in ga pustite kotaliti.
Kolica pogurati i pustiti da se kotrljaju.
Bīdriet ratiņus un ļaujiet tiem ripot.
Vežimélj pastumti, leisti jam riedėti.
Lülitage káru sisse ja laske sellel liikuda.
Подтолкните каретку и дайте ей покатиться.
Бутнете количката и я оставете да се движи по инерция.
Ѐpingeți căruciorul și lăsați-l să ruleze.
Турнете ја количката и оставете ја да се движи.

Посуñте каретку и дозвољте њ пройтися.
قم بدفع العربة ثم اتركها تتحرك.

3

If there is a deviation from the line, adjust rear alignment.
Bei Abweichung von der Linie, Geradeauslauf einstellen.
En cas d'écart par rapport à la ligne, réglez le sens de marche.
In caso di deviazione dalla linea, regolare la marcia diritta.
Si se desvía de la línea, ajuste el avance en línea recta.
Ajuste a translação reta em caso de desvíos desta linha.
Als de wagen van de lijn afwijkt, pas dan de richting aan.
Hvis den afviger fra linjen, skal ligeudkørsel indstilles.
Dersom den avviker fra den rette linjen, må løp i rett linje innstilles.

Om vagnen avviker från den raka linjen, ställ in riktningstabilitet.
Jos viivasta siirrytään pois, korjaa kulku suoraan.
Σε περίπτωση απόκλισης από τη γραμμή, ρυθμίστε την ευθυγράμμιση.
Çizgiden saprığında düz hareket modunu ayarlayınız.
Pri odchylce od linie nastavte přimočary výstup.
Pri odchylke od linie nastavte priamočariy výstup.
Jeśli wystąpi odchylenie od linii, należy ustawić prosty kierunek jazdy.
A vonaltól való eltérés esetén állítsa be az egyenesfutást.
Pri odstopanju od linije nastavite iztek naravnost.

Kod odstopanja od linije podesiti pravocrtno zaustavljanje.
Ja iekárta novirzás no linijas, iestatiet tai taisnu pārvietošanos.
Nukyrpus nuo linijos išlygiuoti.
Kui káru kaldub joonelt kõrvale, reguleerige tagarataste joondust.
Если есть отклонение от прямой, настройте прямолинейное движение.
При отклонение от линията, настройте хода напред.
Dacă există o abatere de la linie, ajustați alinierea posterioară.
Ако има отстапувања од линијата, приспособете ја стабилноста за насока.
Якщо є відхилення від лінії, відрегулюйте прямолінійний рух за інерцією.
في حالة الانحراف عن الخط، قم بضبط السير على الخط المستقيم.

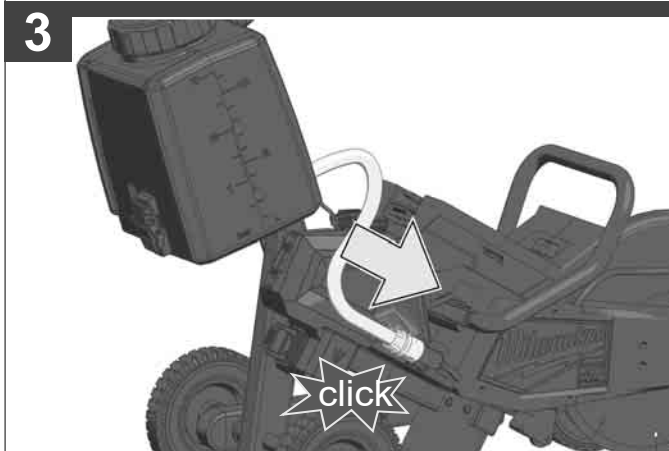
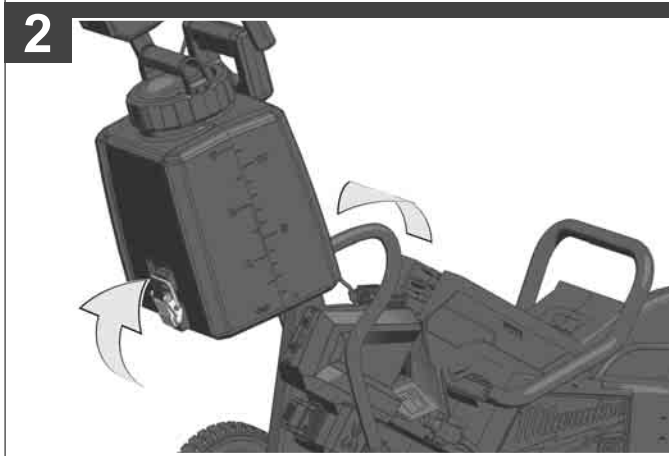
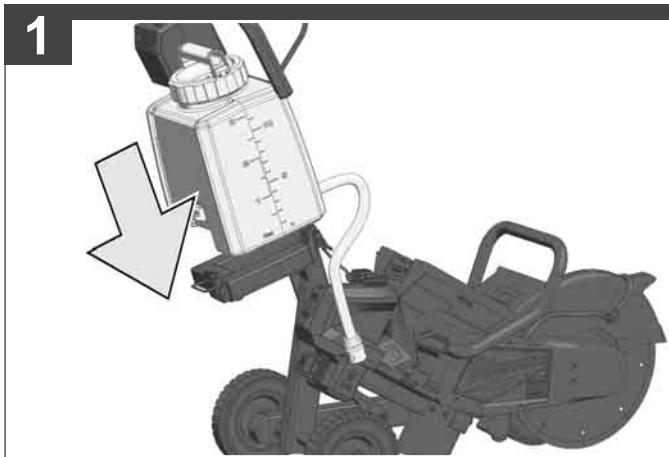

START
STOP

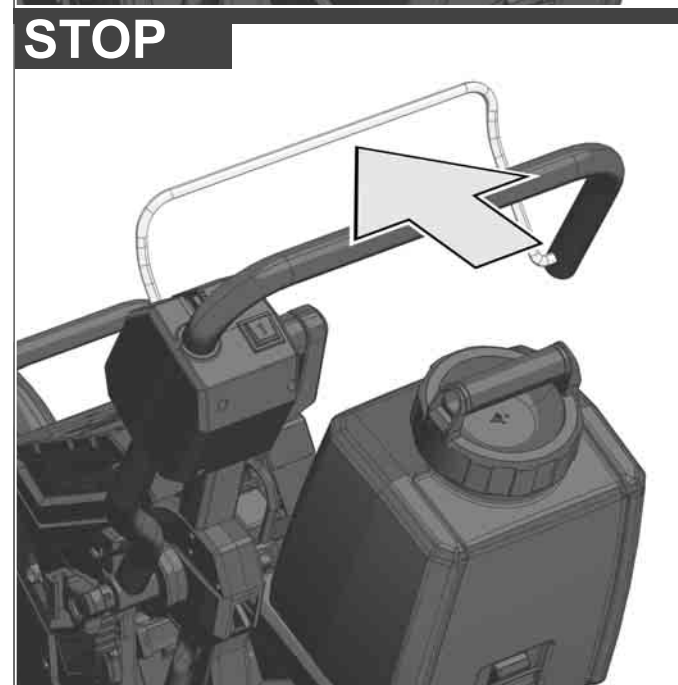
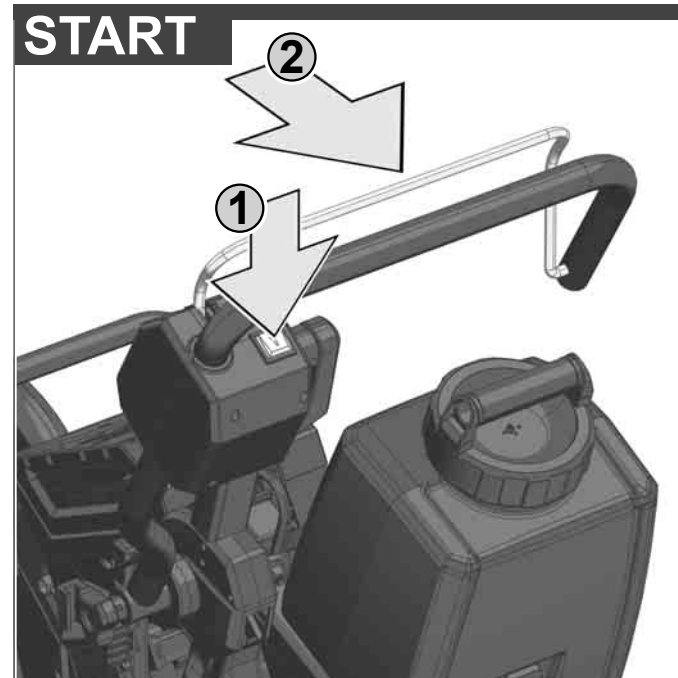



1

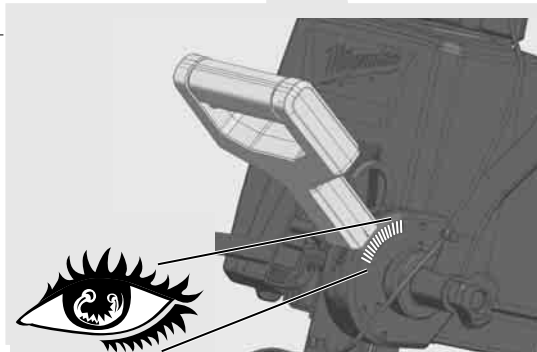
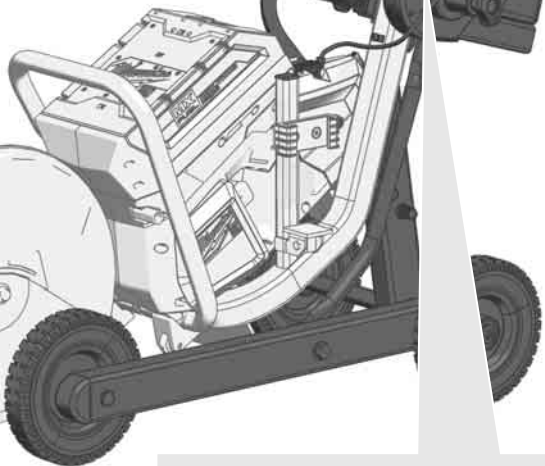
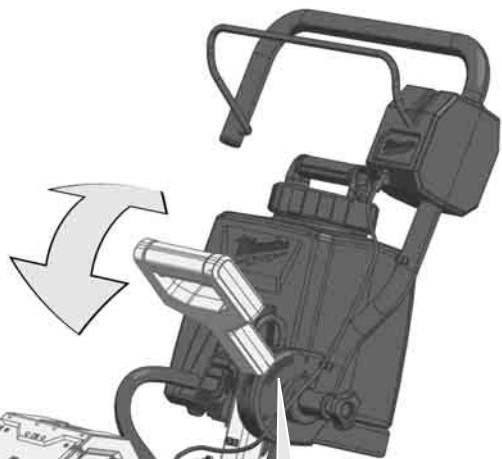
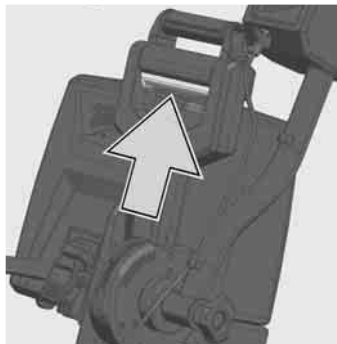

1



2





SWITCH TANK™-System
M18 BFPF-WST
4933 4649 65

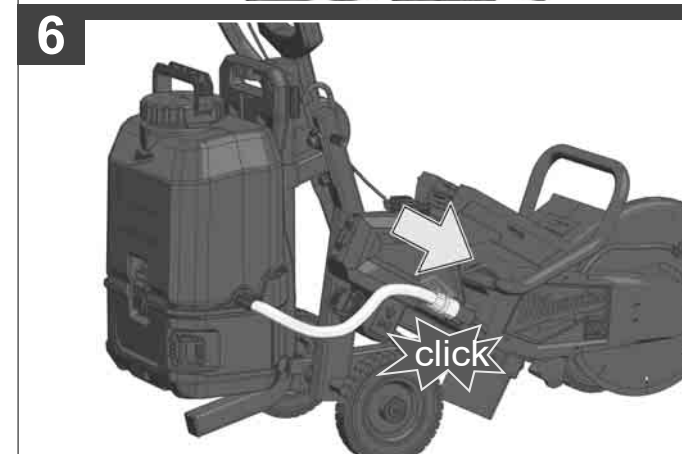
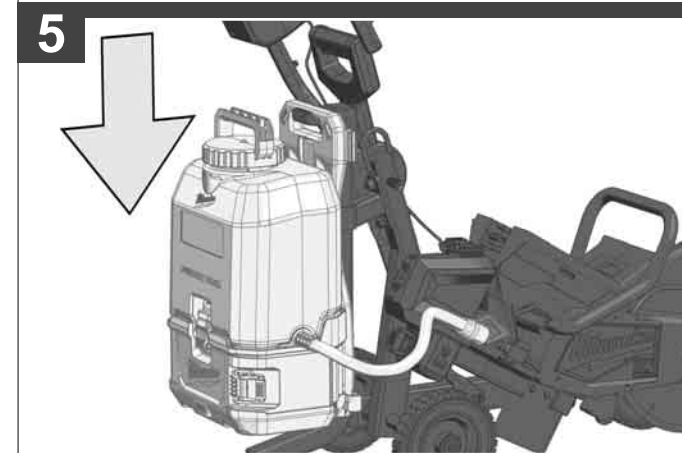
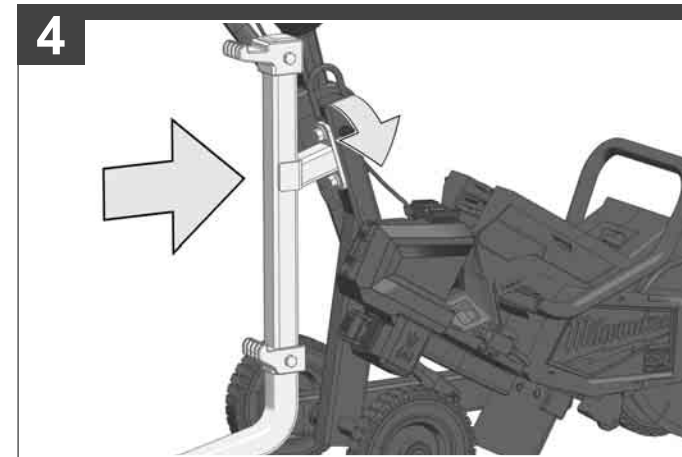
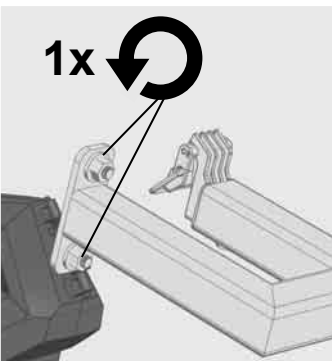
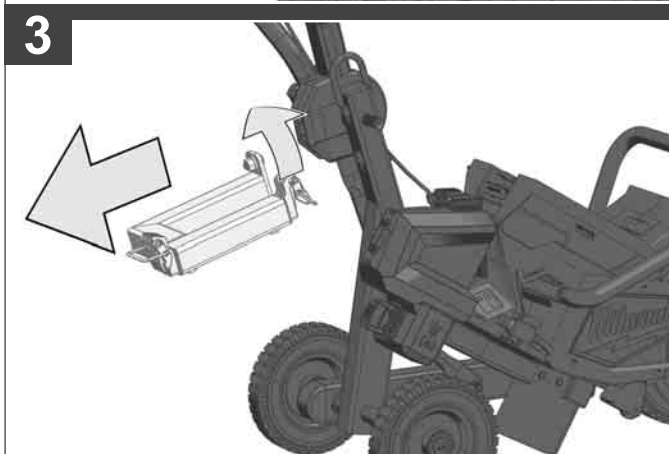
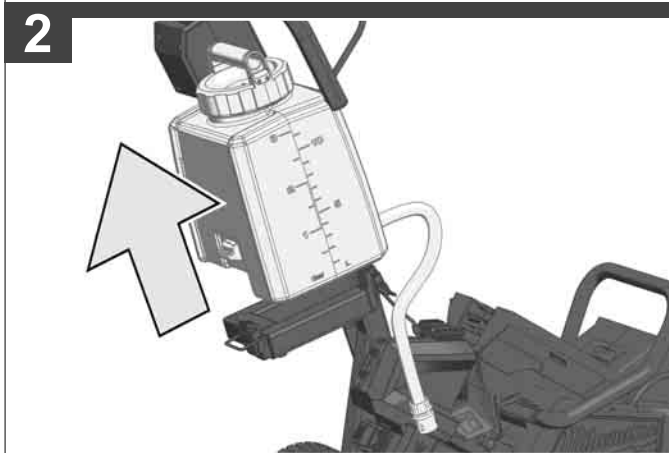
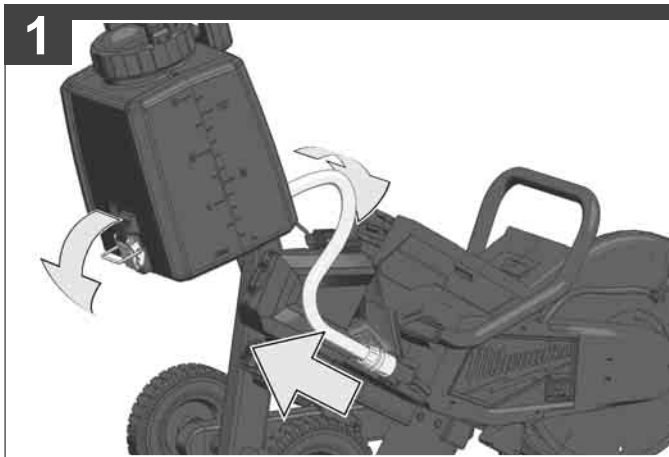

Used with.....	MXF COS350
Tank capacity.....	10,4 l
max. permissible total weight.....	69 kg
Cutting depth (stroke of the blade).....	134,5 mm

⚠ WARNING Read all safety warnings, instructions, illustrations and specifications provided with this power tool. Failure to follow all instructions listed below may result in electric shock, fire and/or serious injury. Save all warnings and instructions for future reference.

Follow all instructions and warnings provided with the cut-off machine.

⚠ CUT-OFF MACHINE CART SAFETY WARNINGS

To reduce the risk of injury, always wear eye protection. Use appropriate hearing and respiratory protection.

Properly assemble the cart before mounting the cut-off machine. Proper assembly is important to prevent risk of collapse.

Securely fasten the cut-off machine to the cart before use. Cut-off machine shifting on the cart can cause loss of control.

Place the cart on a solid, flat and level surface. When the cart can shift or rock, the cut-off machine and the cart cannot be steadily and safely controlled.

Use only with MX FUEL™ cut-off machines. Improperly installed cut-off machines can cause injury or property damage.

Remove battery from cut-off machine before connecting to cart, storing, or transporting.

Remove battery from battery storage location before use.

Check alignment and tighten all connections before each use.

Clear debris from the path of the cart. If the cart is pushed over objects, the abrasive wheel may bind in the cut and shatter.

Always use the cart to cut in a straight line. Veering may cause flexing of the abrasive wheel and shatter the wheel.

Maintain control. Keep proper footing and balance at all times.

Maintain cart carefully. Keep cart dry, clean and free from oil and grease. Follow instructions for changing accessories. Periodically inspect cart for damage and wear.

Always use common sense and be cautious when using cart. It is not possible to anticipate every situation that could result in a dangerous out-come. Do not use this cart if you do not understand these operating instructions or you feel the work is beyond your capability; contact Milwaukee or a trained professional for additional information or training.

⚠ WARNING Some dust created by power sanding and construction activities contains chemicals known to cause cancer, birth defects or other reproductive harm. Some examples of these chemicals are:

- lead from lead-based paint
 - crystalline silica from bricks and cement and other masonry products, and
 - arsenic and chromium from chemically-treated lumber.
- Your risk from these exposures varies, depending on how often you do this type of work. To reduce your exposure to these chemicals: work in a well ventilated area, and work with approved safety equipment, such as those dust masks that are specially designed to filter out microscopic particles.

ADDITIONAL SAFETY AND WORKING INSTRUCTIONS

When cutting metal, flying sparks are produced. Take care that no persons are endangered. Because of the danger of fire, no combustible materials should be located in the vicinity (spark flight zone). Do not use dust extraction.

Avoid flying sparks and sanding dust hit your body.

Never reach into the danger area of the machine when it is running.

Chips and splinters must not be removed while the machine is running.

Immediately switch off the machine in case of considerable vibrations or if other malfunctions occur. Check the machine in order to find out the cause.

SPECIFIED CONDITIONS OF USE

The cut-off machine cart is intended for stone and ceramic materials.

Only use this cut-off machine cart in combination with the Milwaukee cut-off machine MXF COS350.

Please refer to the instructions supplied by the accessory manufacturer.

Do not use this product in any other way as stated for normal use.

WATER CONNECTION













A water connection is available on the tool to cool the wheel and reduce the formation of dust. The water connection should be used on all concrete cutting applications.

For best results, allow the water to coat the entire cutting wheel before operation.

MAINTENANCE

Use only Milwaukee accessories and spare parts. Should components need to be replaced which have not been described, please contact one of our Milwaukee service agents (see our list of guarantee/service addresses).

If needed, an exploded view of the tool can be ordered. Please state the machine type printed as well as the six-digit No. on the label and order the drawing at your local service agents or directly at: Techtronic Industries GmbH, Max-Eyth-Straße 10, 71364 Winnenden, Germany.

	CAUTION! WARNING! DANGER!
	Remove the battery pack before starting any work on the machine.
	Please read the instructions carefully before starting the machine.
	Always wear goggles when using the machine.
	Wear ear protectors!
	Wear a suitable dust protection mask.
	Wear gloves!
	Accessory - Not included in standard equipment, available as an accessory.
	Do not dispose of electric tools together with household waste material. Electric tools and electronic equipment that have reached the end of their life must be collected separately and returned to an environmentally compatible recycling facility. Check with your local authority or retailer for recycling advice and collection point.
	European Conformity Mark
	British Conformity Mark
	Ukraine Conformity Mark
	EurAsian Conformity Mark

Zur Verwendung mit	MXF COS350
Tankinhalt	10,4 l
Max. zulässiges Gesamtgewicht	69 kg
Schnitttiefe (Trennscheibeneintauchweg)	134,5 mm

⚠️ WARNUNG! Lesen Sie alle Sicherheitshinweise, Anweisungen, Darstellungen und Spezifikationen für dieses Elektrowerkzeug. Versäumnisse bei der Einhaltung der nachstehenden Anweisungen können elektrischen Schlag, Brand und/oder schwere Verletzungen verursachen.

Bewahren Sie alle Sicherheitshinweise und Anweisungen für die Zukunft auf.

Beachten Sie alle in dieser Bedienungsanleitung genannten Anweisungen und Warnungen.

⚠️ SICHERHEITSHINWEISE FÜR TRENNSCHLEIFWAGEN

Immer einen Augenschutz tragen, um das Verletzungsrisiko zu minimieren. Eine geeignete Gehör- und Atemschutzausrüstung verwenden.

Vor dem Einsetzen der Trennschleifmaschine den Wagen ordnungsgemäß montieren. Die ordnungsgemäße Montage ist wichtig, damit der Wagen während des Gebrauchs stabil arbeitet.

Die Trennschleifmaschine vor Gebrauch vorschriftsmäßig auf dem Wagen befestigen. Wenn sich die Trennschleifmaschine auf dem Wagen verschiebt, kann das zum Verlust der Kontrolle führen.

Den Wagen auf einer festen, ebenen Fläche aufsetzen. Wenn sich der Wagen verschiebt oder schwankt, lässt sich die Trennschleifmaschine mit dem Wagen nicht konstant und sicher bedienen.

Nur mit Trennschleifmaschinen vom Typ MX FUELTM verwenden. Nicht fachgerecht installierte Trennschleifmaschinen können Verletzungen oder Sachschäden verursachen.

Den Wechselakku vor dem Einsetzen der Trennschleifmaschine in den Wagen sowie vor Einlagerung oder Transport entnehmen.

Den Wechselakku vor Gebrauch aus der Akkualterung entnehmen.

Vor jedem Gebrauch auf die richtige Ausrichtung achten und alle Verschraubungen nachziehen.

Schmutzrückstände von der Schnittfläche entfernen. Wenn der Wagen über Fremdkörper geschoben wird, kann sich die Trennscheibe festfahren und brechen.

Den Wagen nur für geradlinige Schnitte verwenden. Drehbewegungen können zum Biegen und Brechen der Trennscheibe führen.

Behalten Sie immer die Kontrolle. Achten Sie stets auf einen festen Stand und behalten Sie das Gleichgewicht.

Halten Sie den Wagen immer in einem betriebsbereiten Zustand. Den Wagen trocken, sauber, öl- und fettfrei halten. Beachten Sie die Hinweise zum Wechseln der Zubehörteile. Kontrollieren Sie den Wagen regelmäßig auf Beschädigungen und Verschleißerscheinungen.

Verwenden Sie den Wagen stets bedacht und vorsichtig. Es ist unmöglich, alle Gefahrensituationen vorherzusehen. Verwenden Sie diesen Wagen nicht, wenn Sie die vorliegende Anleitung nicht verstehen oder sich mit der Arbeit überfordert fühlen. Wenden Sie sich für weitere Informationen oder Schulungen an Milwaukee oder einen qualifizierten Fachmann.

Etiketten und Typenschilder nicht entfernen. Diese Schilder enthalten wichtige Informationen. Wenn diese Hinweisschilder nicht mehr leserlich sind oder fehlen,

wenden Sie sich an den MILWAUKEE-Kundendienst, um kostenlosen Ersatz zu erhalten.

⚠️ WARNUNG Manche durch Schleifmaschinen und Bautätigkeiten verursachten Stäube können chemische Substanzen enthalten, die krebserregend sind, zu Gesundheitsschäden führen oder die Fortpflanzungsfähigkeit beeinträchtigen. Beispiele für diese Art von chemischen Substanzen sind:

- Blei aus Farben auf Bleibasis,
- kristallines Siliziumdioxid aus Ziegelsteinen, Zement oder anderen Mauerwerksprodukten sowie
- Arsen oder Chrom aus chemisch behandeltem Bauholz. Das Expositionsrisiko hängt davon ab, wie oft Sie mit dieser Art von Produkten arbeiten. Um das Expositionsrisiko so gering wie möglich zu halten, arbeiten Sie stets in gut belüfteten Bereichen. Tragen Sie eine offiziell genehmigte Schutzausrüstung, wie zum Beispiel Staubmasken mit Mikropartikelfilter.

WEITERE SICHERHEITS- UND ARBEITSHINWEISE

Beim Trennen von Metallen entsteht Funkenflug. Darauf achten, dass keine Personen gefährdet werden. Wegen der Brandgefahr dürfen sich keine brennbaren Materialien in der Nähe (Funkenflugbereich) befinden. Keine Staubabsaugung verwenden.

Vermeiden Sie, dass Funkenflug und Schleifstaub den Körper treffen. Nicht in den Gefahrenbereich der laufenden Maschine greifen.

Späne oder Splitter dürfen bei laufender Maschine nicht entfernt werden.

Gerät sofort ausschalten, wenn beträchtliche Schwingungen auftreten oder andere Mängel festgestellt werden. Überprüfen Sie die Maschine, um die Ursache festzustellen.

BESTIMMUNGSGEMÄSSE VERWENDUNG

Der Trennschleifwagen ist für die Bearbeitung von Stein- und Keramikwerkstoffen ausgelegt.

Verwenden Sie diesen Wagen nur in Verbindung mit der Milwaukee Trennschleifmaschine vom Typ MXF COS350.

Beachten Sie auch die Hinweise der Zubehörhersteller.

Dieses Gerät darf nur wie angegeben bestimmungsgemäß verwendet werden.

WASSERANSCHLUSS

Das Werkzeug verfügt über einen Wasseranschluss zur Kühlung der Trennscheibe und um die Staubbildung zu verringern. Die Kühlung mit Wasser ist bei allen Betonarbeiten angebracht.

Warten Sie vor der Bearbeitung, bis die gesamte Trennscheibe vollständig mit Wasser benetzt ist.













WARTUNG

Nur Milwaukee Zubehör und Milwaukee Ersatzteile verwenden. Bauteile, deren Austausch nicht beschrieben wurde, bei einer Milwaukee Kundendienststelle auswechseln lassen (Broschüre Garantie/ Kundendienstadressen beachten).

Bei Bedarf kann eine Explosionszeichnung des Gerätes unter Angabe der Maschinen Type und der sechsstelligen Nummer auf dem Leistungsschild bei Ihrer

Kundendienststelle oder direkt bei Techtronic Industries GmbH, Max-Eyth-Straße 10, 71364 Winnenden, Germany angefordert werden.

SYMBOLS

	ACHTUNG! WARNUNG! GEFAHR!
	Vor allen Arbeiten an der Maschine den Wechselakku herausnehmen
	Bitte lesen Sie die Gebrauchsanweisung vor Inbetriebnahme sorgfältig durch.
	Beim Arbeiten mit der Maschine stets Schutzbrille tragen.
	Gehörschutz tragen!
	Geeignete Staubschutzmaske tragen.
	Schutzhandschuhe tragen!
	Zubehör - Im Lieferumfang nicht enthalten, empfohlene Ergänzung aus dem Zubehörprogramm.
	Elektrogeräte dürfen nicht zusammen mit dem Hausmüll entsorgt werden. Elektrische und elektronische Geräte sind getrennt zu sammeln und zur umweltgerechten Entsorgung bei einem Verwertungsbetrieb abzugeben. Erkundigen Sie sich bei den örtlichen Behörden oder bei Ihrem Fachhändler nach Recyclinghöfen und Sammelstellen.
	Europäisches Konformitätszeichen
	Britisches Konformitätszeichen
	Ukrainisches Konformitätszeichen
	Euroasiatisches Konformitätszeichen

À utiliser avec	MXF COS350
Capacité du réservoir	10,4 l
Poids total max. autorisé	69 kg
Profondeur de coupe (course d'immersion du disque de coupe)	134,5 mm

AVERTISSEMENT! Lire tous les avertissements de sécurité, les instructions opérationnelles, les illustrations et les spécifications fournies avec cet outil électrique. La non observance des instructions mentionnées ci-dessous peut causer des chocs électriques, des incendies ou de graves blessures. **Bien garder tous les avertissements et instructions.**

Veillez respecter l'intégralité des instructions et des avertissements indiqués dans ce manuel d'utilisation.

CONSIGNES DE SÉCURITÉ RELATIVES AU CHARIOT DE TRONÇONNEUSE

Toujours porter une protection oculaire afin de réduire le risque de blessures. Utiliser un équipement de protection auditive et respiratoire adapté.

Avant d'utiliser la tronçonneuse, monter le chariot comme il se doit. Un montage conforme est important afin que le chariot reste stable pendant l'utilisation.

Avant utilisation, fixer la tronçonneuse sur le chariot conformément aux prescriptions. Tout glissement de la tronçonneuse sur le chariot peut provoquer une perte de contrôle.

Poser le chariot sur une surface solide et plate. Si le chariot glisse ou bascule, il n'est pas possible de contrôler la tronçonneuse avec le chariot de façon constante et sûre.

Utiliser uniquement avec des tronçonneuses de type MX FUELTM. Des tronçonneuses installées de façon non conforme peuvent entraîner des blessures ou des dommages matériels.

Retirer l'accu interchangeable avant d'insérer la tronçonneuse dans le chariot, avant de la stocker ou de la transporter.

Retirer l'accu interchangeable de son support avant toute utilisation.

Contrôler que l'alignement est correct et resserrer tous les vissages avant toute utilisation.

Retirer tous les résidus de saletés des surfaces. Si le chariot est poussé sur des corps étrangers, la tronçonneuse peut se coincer et se briser.

N'utiliser le chariot que pour les coupes droites. Les mouvements de rotation peuvent provoquer la flexion et la rupture du disque de coupe.

Gardez toujours le contrôle. Assurez toujours un appui stable et veillez à conserver l'équilibre à tout moment.

Conservez toujours le chariot en état de marche. Maintenez le chariot sec, propre et exempt d'huile et de graisse. Suivez les instructions pour changer les accessoires. Vérifiez régulièrement si le chariot est endommagé et s'il présente des signes d'usure.

Utilisez toujours le chariot de façon réfléchie et avec précaution. Il est impossible de prévoir toutes les situations dangereuses. N'utilisez pas ce chariot si vous ne comprenez pas ces instructions ou si vous vous sentez dépassé par le travail. Contactez Milwaukee ou un professionnel qualifié si vous avez besoin de plus d'informations ou d'une formation.

N'enlever aucune étiquette et plaquette. Les plaquettes contiennent des informations importantes. Dans le cas où ces plaquettes informatives ne soient plus lisibles ou soient absentes, veuillez vous adresser au service clients MILWAUKEE en vue d'obtenir un remplacement gratuit.

AVERTISSEMENT Certaines poussières produites par les machines à meuler et les activités de construction peuvent contenir des substances chimiques qui peuvent être cancérigènes, provoquer des malformations congénitales ou altérer la fertilité. Exemples de ce type de substances chimiques :

- le plomb provenant de peintures à base de plomb,
- le dioxyde de silicium cristallin provenant de briques, de ciment ou d'autres produits de maçonnerie, et
- l'arsenic ou le chrome provenant de bois traité chimiquement.

Le risque d'exposition dépend de la fréquence à laquelle vous travaillez avec ce type de produit. Pour réduire le risque d'exposition au minimum, travaillez toujours dans des endroits bien ventilés. Portez un équipement de protection homologué, tel qu'un masque antipoussière avec filtre à microparticules.

AVIS COMPLÉMENTAIRES DE SÉCURITÉ ET DE TRAVAIL

Une projection d'étincelles est générée lorsque des métaux sont sectionnés. Veiller à ce que personne ne soit mis en danger. En raison du risque d'incendie, aucun matériau combustible ne doit se trouver à proximité (aux alentours de la projection d'étincelles). Ne pas utiliser de dispositif d'aspiration de la poussière.

Éviter que les étincelles et la poussière produites lors du polissage entrent en contact avec le corps.

Ne jamais intervenir dans la zone dangereuse lorsque la machine est en marche.

Ne jamais enlever les copeaux ni les éclats lorsque la machine est en marche.

Arrêter la machine tout de suite lorsqu'il y a des vibrations importantes ou que d'autres défauts surgissent. Contrôler la machine afin d'en trouver les causes.

CONDITIONS D'UTILISATION SPÉCIFIÉES

Le chariot de tronçonneuse est conçu pour le traitement de la pierre et des matériaux céramiques.

Utilisez ce chariot uniquement avec la tronçonneuse Milwaukee MXF COS350.

Utiliser un capot de protection fermé contenu dans le programme d'accessoires pour les travaux de tronçonnage.

Ne pas utiliser ce produit de manière non conforme à l'utilisation normale.

RACCORDEMENT À L'EAU

L'outil dispose d'un raccordement à l'eau pour refroidir le disque de coupe et réduire la formation de poussière. Le refroidissement à l'eau convient à tous les travaux de bétonnage.

Avant l'usinage, attendez jusqu'à ce que le disque de coupe soit complètement imprégné d'eau.

ENTRETIEN

Utiliser uniquement les accessoires Milwaukee et les pièces détachées Milwaukee. Faire remplacer les composants dont le remplacement n'a pas été décrit, par un des centres de service après-vente Milwaukee (observer la brochure avec les adresses de garantie et de service après-vente).

En cas de besoin il est possible de demander un dessin éclaté du dispositif en indiquant le modèle de la machine et le numéro de six chiffres imprimé sur la plaquette de puissance et en s'adressant au centre d'assistance technique ou directement à Techtronic Industries GmbH, Max-Eyth-Straße 10, 71364 Winnenden, Germany.

SYMBOLES

	ATTENTION ! AVERTISSEMENT ! DANGER !
	Avant tous travaux sur la machine retirer l'accu interchangeable.
	Veillez lire avec soin le mode d'emploi avant la mise en service
	Toujours porter des lunettes protectrices en travaillant avec la machine.
	Toujours porter une protection acoustique!
	Porter un masque de protection approprié contre les poussières.
	Porter des gants de protection!
	Accessoires - Ces pièces ne font pas partie de la livraison. Il s'agit là de compléments recommandés pour votre machine et énumérés dans le catalogue des accessoires.
	Les dispositifs électriques ne sont pas à éliminer dans les déchets ménagers. Les dispositifs électriques et électroniques sont à collecter séparément et à remettre à un centre de recyclage en vue de leur élimination dans le respect de l'environnement. S'adresser aux autorités locales ou au détaillant spécialisé en vue de connaître l'emplacement des centres de recyclage et des points de collecte.
	Marque de conformité européenne
	Marque de conformité britannique
	Marque de conformité ukrainienne
	Marque de conformité d'Eurasie

DATI TECNICI CARRELLO PER TRONCATRICE MXF COSC

Da utilizzare con.....	MXF COS350
Capacità serbatoio.....	10,4 l
Massimo peso totale ammissibile.....	69 kg
Profondità di taglio (percorso di immersione del disco da taglio).....	134,5 mm

AVVERTENZA! Leggere tutte le avvertenze di sicurezza, istruzioni operative, illustrazioni e specifiche fornite con questo elettroutensile. Il mancato rispetto delle istruzioni di seguito riportate può causare scosse elettriche, incendi e/o lesioni gravi.
Conservare tutte le avvertenze di pericolo e le istruzioni operative per ogni esigenza futura.

Osservare tutte le istruzioni d'uso e le avvertenze riportate in questo manuale.

ISTRUZIONI DI SICUREZZA PER IL CARRELLO PER TRONCATRICE

Indossare sempre una protezione per gli occhi per ridurre al minimo il rischio di lesioni. Utilizzare adeguati dispositivi di protezione dell'udito e delle vie respiratorie.

Prima di inserire la troncatrice, montare correttamente il carrello. Un montaggio corretto è importante per garantire la stabilità del carrello durante l'uso.

Fissare la troncatrice al carrello secondo le istruzioni prima dell'uso. Se la troncatrice si dovesse muovere sul carrello, ciò potrebbe comportare la perdita di controllo.

Posizionare il carrello su una superficie solida e piana. Se il carrello si sposta o oscilla, la troncatrice non può essere azionata in modo costante e sicuro insieme al carrello.

Da utilizzare esclusivamente con troncatrici del tipo MX FUELTM. Troncatrici non correttamente installate possono causare lesioni o danni materiali.

Rimuovere la batteria ricaricabile prima di inserire la troncatrice nel carrello e prima di riporla o trasportarla.

Rimuovere la batteria ricaricabile dal portabatteria prima dell'uso.

Prima di ogni utilizzo, verificare il corretto allineamento e serrare tutti i collegamenti a vite.

Rimuovere i residui di sporco dalla superficie di taglio. Se il carrello viene spinto sopra corpi estranei, il disco da taglio può bloccarsi e spezzarsi.

Utilizzare il carrello solo per tagli rettilinei. I movimenti di rotazione possono causare la piegatura e la rottura del disco da taglio.

Mantenere sempre il controllo. Mantenere sempre una posizione di equilibrio e stabilità.

Mantenere il carrello sempre in condizioni operative. Mantenere il carrello asciutto, pulito e privo di olio e grasso. Seguire le istruzioni per la sostituzione degli accessori.

Controllare regolarmente che il carrello non presenti danni e segni di usura.

Utilizzare sempre il carrello con attenzione e con prudenza. E' impossibile prevedere tutte le situazioni di pericolo. Non utilizzare questo carrello se non si capiscono le presenti istruzioni o se non ci si sente all'altezza del lavoro. Contattare Milwaukee o un professionista qualificato per maggiori informazioni o corsi di formazione.

Non rimuovere etichette e targhette. Le targhette contengono informazioni importanti. Qualora queste targhette informative non fossero più leggibili o mancanti, si prega di contattare il servizio clienti di MILWAUKEE per ottenere una sostituzione gratuita.

AVVERTENZA Alcune polveri prodotte dalle macchine rettificatrici e troncatrici nonché dalle attività di costruzione possono contenere sostanze chimiche che sono

cancerogene, causano difetti congeniti o compromettono la fertilità. Esempi di questo tipo di sostanze chimiche sono:

- piombo da vernici a base di piombo,
 - biossido di silicio cristallino da mattoni, cemento o altri prodotti per muratura, e
 - arsenico o cromo da legno trattato chimicamente.
- Il rischio di esposizione dipende dalla frequenza con cui si lavora con questo tipo di prodotti. Per ridurre al minimo il rischio di esposizione, lavorare sempre in ambienti ben ventilati. Indossare dispositivi di protezione ufficialmente approvati, come maschere antipolvere con filtri per microparticelle.

ULTERIORI AVVISI DI SICUREZZA E DI LAVORO

Nella separazione di metalli si producono scintille. Fare attenzione a non esporre a pericolo le persone. Dato il pericolo di incendio, nelle vicinanze (area di caduta delle scintille) non vi devono essere materiali infiammabili. Non utilizzare aspirazione della polvere.

Evitare che le scintille o la polvere prodotta durante la smerigliatura entrino in contatto con il corpo.

Non entrare nel raggio d'azione dell'utensile mentre è in funzione.

Non rimuovere trucioli o schegge mentre l'utensile è in funzione.

Disinserire immediatamente la macchina in caso che si verificano delle forti oscillazioni oppure se si riscontrano altri difetti. Controllare la macchina per cercare di identificarne le cause.

DESTINAZIONE D'USO

Il carrello per troncatrici è progettato per la lavorazione di pietre e materiali ceramici.

Utilizzare questo carrello solo in combinazione con la troncatrice Milwaukee MXF COS350.

In caso di dubbi vanno rispettate le indicazioni dei produttori degli accessori.

Non utilizzare questo prodotto in nessun modo diverso da quello indicato per l'uso normale.

ATTACCO PER L'ACQUA

L'utensile dispone di un attacco per l'acqua per raffreddare il disco da taglio e ridurre la formazione di polvere. Il raffreddamento ad acqua è consigliabile per tutti i lavori su calcestruzzo.

Attendere che l'intero disco da taglio sia completamente inumidito d'acqua prima di iniziare la lavorazione.

MANUTENZIONE

Usare solo accessori Milwaukee e pezzi di ricambio Milwaukee. Gruppi costruttivi la cui sostituzione non è stata descritta, devono essere fatti cambiare da un punto di servizio di assistenza tecnica al cliente Milwaukee (vedi depliant garanzia/indirizzi assistenza tecnica ai clienti).

In caso di necessità è possibile richiedere un disegno esploso del dispositivo indicando il modello della macchina ed il numero a sei cifre sulla targa di potenza rivolgendosi al centro di assistenza tecnica o direttamente a Techtronic Industries GmbH, Max-Eyth-Straße 10, 71364 Winnenden, Germany.

SIMBOLI

	ATTENZIONE! AVVERTENZA! PERICOLO!
	Prima di iniziare togliere la batteria dalla macchina.
	Leggere attentamente le istruzioni per l'uso prima di mettere in funzione l'elettroutensile.
	Durante l'uso dell'apparecchio utilizzare sempre gli occhiali di protezione.
	Utilizzare le protezioni per l'udito!
	Portare un'adeguata mascherina protettiva.
	Indossare guanti protettivi!
	Accessorio - Non incluso nella dotazione standard, disponibile a parte come accessorio.
	I dispositivi elettrici non devono essere smaltiti con i rifiuti domestici. I dispositivi elettrici ed elettronici devono essere raccolti separatamente e devono essere conferiti ad un centro di riciclaggio per lo smaltimento rispettoso dell'ambiente. Chiedere alle autorità locali o al rivenditore specializzato dove si trovano i centri di riciclaggio e i punti di raccolta.
	Marchio di conformità europeo
	Marchio di conformità britannico
	Marchio di conformità ucraino
	Marchio di conformità euroasiatico

Para uso con	MXF COS350
contenido de depósito	10,4 l
Peso total máx. permitido	69 kg
Profundidad de corte (trayectoria de inserción de disco de corte)	134,5 mm

⚠ ADVERTENCIA: Lea todas las advertencias de peligro, instrucciones, ilustraciones y especificaciones suministradas con esta herramienta eléctrica. En caso de no atenerse a las instrucciones siguientes, ello puede ocasionar una descarga eléctrica, un incendio y/o lesión grave.

Guardar todas las advertencias de peligro e instrucciones para futuras consultas.

Tenga en cuenta todas las indicaciones y advertencias reseñadas en este manual de instrucciones.

⚠ INDICACIONES DE SEGURIDAD PARA CARRO DE RECTIFICADORA DE CORTE

Llevar siempre puesta una protección ocular para minimizar el riesgo de lesiones. Utilizar equipos apropiados de protección auditiva y respiratoria.

Antes de colocar la máquina rectificadora de corte, montar el carro correctamente. Realizar un montaje correcto es importante para que el carro se mantenga estable mientras se usa.

Fijar correctamente la máquina rectificadora de corte sobre el carro antes de usarla. Si la máquina rectificadora de corte se desliza sobre el carro se puede perder el control de la misma.

Colocar el carro sobre una superficie fija y plana. Si el carro se desliza u oscila, no será posible hacer funcionar la máquina rectificadora de corte junto con el carro de forma constante y segura.

Utilizar solo con máquinas rectificadoras de corte del modelo MX FUELTM. Las máquinas rectificadoras de corte no instaladas correctamente pueden provocar lesiones o daños materiales.

Retirar la batería intercambiable antes de colocar la máquina rectificadora de corte en el carro, así como antes de su almacenamiento o transporte.

Antes del uso, retirar la batería intercambiable del compartimento de la batería.

Prestar atención a que la orientación de la máquina sea correcta antes de usarla y apretar todas las uniones atornilladas.

Eliminar los restos de impurezas en la superficie de corte. Si se empuja el carro sobre cuerpos extraños es posible que el disco de corte se quede atrapado o se rompa.

Utilizar el carro solo para cortes en línea recta. Los movimientos de giro pueden provocar que el disco de corte se doble o se rompa.

Mantenga siempre el control. Asegúrese siempre de que se encuentra en una posición fija y mantenga el equilibrio.

Mantenga siempre el carro en un buen estado operativo. Mantener el carro seco, limpio y libre de aceite o grasa. Cumpla con las indicaciones sobre el cambio de accesorios. Controle periódicamente si el carro presenta daños o signos de desgaste.

Utilice siempre el carro con prudencia y cuidado. Es imposible prever todas las situaciones de riesgo. No utilice este carro si no comprende lo indicado en este manual o el trabajo le sobrepasa. Póngase en contacto con Milwaukee o un especialista cualificado si desea recibir información adicional o cursos de formación.

No retirar las etiquetas ni las placas de características. Estas placas contienen informaciones importantes. Si faltan estas placas indicativas o dejan de ser legibles, póngase en contacto con el servicio de atención al cliente

de MILWAUKEE para recibir un recambio de forma gratuita.

⚠ ADVERTENCIA Ciertos tipos de polvo producido por máquinas rectificadoras y trabajos de construcción pueden contener sustancias químicas cancerígenas, provocar malformaciones congénitas o afectar negativamente a la fertilidad. Algunos ejemplos de este tipo de sustancias químicas son los siguientes:

- plomo de pinturas de color a base de plomo,
- dióxido de silicio cristalino de ladrillos, cemento u otro tipo de productos de mampostería, así como
- arsénico o cromo de madera de construcción tratada con productos químicos.

El riesgo por exposición depende de la frecuencia con la que trabaje con este tipo de productos. Para mantener el riesgo por exposición lo más reducido posible, trabaje siempre en zonas bien ventiladas. Lleve siempre puesto un equipo de protección con homologación oficial, como, por ejemplo, máscaras contra el polvo con filtro de micropartículas.

INSTRUCCIONES ADICIONALES DE SEGURIDAD Y LABORALES

Al cortar metales se proyectan chispas. Prestar atención a que no peligre ninguna persona. Debido al peligro de incendio, no debe hallarse ningún material inflamable en su proximidad (zona de proyección de chispas). No utilizar ninguna aspiración de polvo.

Evite que chispas y polvo de pulido puedan alcanzar el cuerpo.

No manipular en el rodillo ni en las cuchillas con la máquina conectada.

Nunca se debe intentar limpiar el polvo o viruta procedente del taladrado con la máquina en funcionamiento.

Desconectar inmediatamente el aparato al presentarse vibraciones fuertes u otras anomalías. Examine la máquina para determinar las posibles causas.

USO PREVISTO

El carro de máquina rectificadora de corte está diseñado para el mecanizado de materiales de piedra y cerámica.

Utilice este carro solo en combinación con la máquina rectificadora de corte de Milwaukee del modelo MXF COS350.

En caso de dudas, observar las indicaciones de los fabricantes de los accesorios.

No utilizar este producto de otra forma a la establecida para su uso normal.

CONEXIÓN DE AGUA

La herramienta cuenta con una conexión de agua para refrigerar el disco de corte y para evitar la formación de polvo. Es conveniente servirse de la refrigeración con agua en todos los trabajos de hormigón.

Antes del mecanizado, espere a que todo el disco de corte se haya humedecido por completo por efecto del agua.

MANTENIMIENTO

Utilice solamente accesorios y repuestos Milwaukee. En caso de necesitar reemplazar componentes no descritos, contacte con cualquiera de nuestras estaciones de servicio Milwaukee (consultar lista de servicio técnicos)

Puede solicitar, en caso necesario, una vista despiezada del aparato bajo indicación del tipo de máquina y el

número de seis dígitos en la placa indicadora de potencia en su Servicio de Postventa o directamente en Techtronic Industries GmbH, Max-Eyth-Straße 10, 71364 Winnenden, Germany.

SÍMBOLOS

	¡ATENCIÓN! ¡ADVERTENCIA! ¡PELIGRO!
	Retire la batería antes de comenzar cualquier trabajo en la máquina.
	Lea las instrucciones detenidamente antes de conectar la herramienta
	Para trabajar con la máquina, utilizar siempre gafas de protección.
	Usar protectores auditivos!
	Utilice por ello una máscara protectora contra polvo.
	Usar guantes protectores
	Accesorio - No incluido en el equipo estándar, disponible en la gama de accesorios.
	Los aparatos eléctricos no se deben eliminar junto con la basura doméstica. Los aparatos eléctricos y electrónicos se deben recoger por separado y se deben entregar a una empresa de reciclaje para una eliminación respetuosa con el medio ambiente. Infórmese en las autoridades locales o en su tienda especializada sobre los centros de reciclaje y puntos de recogida.
	Marcado de conformidad europeo
	Marcado de conformidad británico
	Marcado de conformidad ucraniano
	Marcado de conformidad euroasiático

Para ser utilizado com.....	MXF COS350
Conteúdo do tanque.....	10,4 l
Peso total máx. admissível.....	69 kg
Profundidade de corte (profundidade de imersão do disco de corte).....	134,5 mm

⚠️ ADVERTÊNCIA Devem ser lidas todas as advertências de segurança, instruções, ilustrações e especificações fornecidas com esta ferramenta elétrica. O desrespeito das advertências e instruções apresentadas abaixo pode causar choque elétrico, incêndio e/ou graves lesões.

Guarde bem todas as advertências e instruções para futura referência.

Por favor, observe todas as instruções e as advertência no presente manual.

⚠️ INSTRUÇÕES DE SEGURANÇA PARA CARROS DA CORTADORA DE DISCO

Use sempre uma proteção dos olhos para minimizar o risco de ferir-se. Use uma proteção auditiva e respiratória adequada.

Monte corretamente o carro antes de usar a cortadora de disco. A montagem correta é importante para que o carro funcione com alto nível de precisão.

Fixe a cortadora de disco corretamente no carro antes da utilização. Se a cortadora de disco se deslocar no carro, o controlo poderá ser perdido.

Coloque o carro numa superfície sólida e plana. Se o carro se deslocar ou balançar, a cortadora de disco não poderá ser operada de forma constante e segura no carro.

Só usar com cortadoras de disco do tipo MX FUELTM. Cortadoras de disco não instaladas corretamente podem causar feridas e danos materiais.

Retire a bateria intermutável antes de colocar a cortadora de disco no carro e antes do armazenamento ou transporte.

Tire a bateria intermutável do suporte da bateria antes da utilização.

Antes de cada utilização, observe o alinhamento correto e aperte todos os parafusos.

Remova resíduos de sujeira da superfície de corte. Se o carro for deslizado sobre corpos estranhos, o disco de corte pode ficar preso e quebrar.

Só use o carro para cortes retos. Movimentos giratórios podem dobrar e quebrar o disco de corte.

Mantenha sempre o controlo. Mantenha-se sempre numa posição segura e o equilíbrio.

Sempre mantenha o carro no estado operacional. Mantenha o carro seco, limpo e livre de óleo e graxa. Observe as instruções para a troca dos acessórios. Controle o carro periodicamente com respeito a danificações ou desgaste.

Sempre use o carro cuidadosa e atentamente. É impossível prever todas as situações de perigo. Não use o carro, se não entender o presente manual ou sentir-se sobrecarregado com o trabalho. Para mais informações ou treinamentos contate a Milwaukee ou um especialista qualificado.

Não remova as etiquetas e as placas de identificação. Elas contêm informações importantes. Se estas placas estiverem ilegíveis ou faltarem, contate a assistência técnica da MILWAUKEE para que sejam substituídas.

⚠️ ADVERTÊNCIA Algumas poeiras causadas por lixadeiras ou trabalhos de construção podem conter substâncias químicas cancerígenas, que provocam

defeitos congênicos ou prejudicam a fertilidade. Exemplos deste tipo de substâncias químicas são:

- chumbo de tintas à base de chumbo,
 - óxido de silício cristalino de tijolos, cimento ou outros produtos de alvenaria e
 - arsénio ou cromo de madeira de construção com tratamento químico.
- O risco de exposição depende da frequência de trabalho com este tipo de produtos. Para manter o risco de exposição tão pequeno, quanto possível, sempre trabalhe em áreas bem ventiladas. Use um equipamento de proteção oficialmente autorizado como, por exemplo, máscaras de pó com filtros de micropartículas.

INSTRUÇÕES DE SEGURANÇA E TRABALHO SUPLEMENTARES

Ao cortar metal são projectadas faúlhas. Estar atento para não colocar ninguém em perigo. Devido ao perigo de incêndio, não podem encontrar-se materiais inflamáveis nas proximidades (zona de projecção de faúlhas). Não utilizar aspiração de pó.

Evitar o contacto de faíscas e pó de lixar com o corpo.

Não introduza as mãos na área perigosa, estando a máquina em funcionamento.

Não remover aparas ou lascas enquanto a máquina trabalha.

Desligar imediatamente o aparelho, se ocorrerem grandes oscilações ou se forem observadas outras avarias. Controlar a máquina para determinar a causa.

CONDIÇÕES DE USO ESPECÍFICAS

O carro da cortadora de disco foi projetado para o processamento de materiais de pedra e cerâmica.

Somente use este carro em combinação com a cortadora de disco da Milwaukee tipo MXF COS350.

Em caso de dúvida, observe as indicações do fabricante dos acessórios.

Não use este produto de outra maneira do que a indicada para o uso normal.

CONEXÃO DE ÁGUA

A ferramenta dispõe duma conexão de água para a refrigeração do disco de corte e para reduzir a formação de pó. A refrigeração à água é adequada para todos os trabalhos de betão.

Antes do processamento, aguarde até o disco de corte completo estiver molhado.

MANUTENÇÃO

Utilizar apenas acessórios Milwaukee e peças sobresselentes Milwaukee. Os componentes cuja substituição não esteja descrita devem ser substituídos num serviço de assistência técnica Milwaukee (consultar a brochura relativa à garantia/moradas dos serviços de assistência técnica).

Se for necessário, um desenho de explosão do aparelho pode ser solicitado do seu posto de assistência ao cliente ou directamente da Techtronic Industries GmbH, Max-Eyth-Straße 10, 71364 Winnenden, Alemanha, indicando o tipo da máquina e o número de seis posições na chapa indicadora da potência.

	CUIDADO! AVISO! PERIGO!
	Antes de efectuar qualquer intervenção na máquina retirar o bloco acumulador.
	Leia atentamente o manual de instruções antes de colocar a máquina em funcionamento.
	Usar sempre óculos de protecção ao trabalhar com a máquina.
	Use protectores auriculares!
	Use uma máscara de protecção contra pó apropriada.
	Use luvas de protecção!
	Acessório - Não incluído no equipamento normal, disponível como acessório.
	Aparelhos eléctricos não devem ser jogados no lixo doméstico. Aparelhos eléctricos e electrónicos devem ser colectados separadamente e entregues a uma empresa de reciclagem para a eliminação correcta. Solicite informações sobre empresas de reciclagem e postos de colecta de lixo das autoridades locais ou do seu vendedor autorizado.
	Marca de Conformidade Europeia
	Marca de Conformidade Britânica
	Marca de Conformidade Ucraniana
	Marca de Conformidade Eurasiática

Voor gebruik met	MXF COS350
Tankinhoud	10,4 l
Max. toelaatbaar totaalgewicht	69 kg
Doorslijpdiepte (indompeldiepte doorslijpschijf)	134,5 mm

⚠ WAARSCHUWING! Lees alle veiligheidswaarschuwingen, voorschriften, afbeeldingen en specificaties voor dit elektrische gereedschap. Als de onderstaande waarschuwingen niet worden opgevolgd, kan dit een elektrische schok, brand of ernstig letsel tot gevolg hebben.

Bewaar alle waarschuwingen en voorschriften voor toekomstig gebruik.

Neem alle instructies en waarschuwingen in deze handleiding in acht.

⚠ VEILIGHEIDSLINSTRUCTIES VOOR DE DOORSLIJPWAGEN

Draag altijd oogbescherming om het risico op letsel tot een minimum te beperken. Draag een geschikte gehoor- en ademhalingsbescherming.

Monteer de wagen volgens de voorschriften voordat u de doorslijpmachine plaatst. De correcte montage is belangrijk om te waarborgen dat de wagen stabiel werkt tijdens het gebruik.

De doorslijpmachine moet vóór het gebruik volgens de voorschriften op de wagen worden gemonteerd. Als de doorslijpmachine op de wagen beweegt, kan dit leiden tot verlies van controle over de machine.

Plaats de wagen op een vaste, vlakke ondergrond. Als de wagen begint te schuiven of te schommelen, kan de doorslijpmachine niet constant en veilig in combinatie met de wagen worden gebruikt.

Gebruik de wagen alleen met doorslijpmachines van het type MX FUELTM. Niet correct geïnstalleerde doorslijpmachines kunnen letsel of materiële schade veroorzaken.

Verwijder de wisselaccu voordat u de doorslijpmachine op de wagen plaatst en voordat u de doorslijpmachine opbergt of transporteert.

Verwijder de wisselaccu vóór gebruik uit de accuhouder.

Let vóór elk gebruik op de correcte uitlijning en draai alle schroefverbindingen vast.

Verwijder vuilresten van het snijvlak. Als de wagen over vreemde voorwerpen wordt geduwd, kan de doorslijpschijf blokkeren en breken.

Gebruik de wagen alleen voor rechte zaagsneden. Door rotatiebewegingen kan de doorslijpschijf buigen en breken.

Houd de machine altijd onder controle. Let altijd op een vaste stand, zodat u uw evenwicht kunt bewaren.

Zorg ervoor dat de wagen altijd in operationele toestand verkeert. Houd de wagen schoon en vrij van olie en vet. Volg de instructies op voor het vervangen van toebehoren. Controleer de wagen regelmatig op beschadigingen en slijtageverschijnselen.

Gebruik de wagen altijd voorzichtig en met overleg. Het is onmogelijk om alle gevaren te voorzien. Gebruik deze wagen niet als u de onderhavige handleiding niet begrijpt of u het gevoel hebt dat u het werk niet aankunt. Neem voor meer informatie of scholingen contact op met Milwaukee of een gekwalificeerde vakman.

Etiketten en typeplaatjes mogen niet worden verwijderd. Deze plaatjes bevatten belangrijke informatie. Als deze informatieplaatjes niet meer leesbaar zijn of ontbreken, kunt u voor kosteloze vervanging contact opnemen met de technische dienst van MILWAUKEE.

⚠ WAARSCHUWING Bepaalde door slijpmachines en bouwactiviteiten veroorzaakte stoffen kunnen chemische substanties bevatten die kankerverwekkend zijn, tot geboorteafwijkingen leiden of schadelijk zijn voor de vruchtbaarheid. Voorbeelden van dit soort chemische substanties zijn:

- lood uit loodhoudende verven,
 - kristallijn siliciumdioxide uit bakstenen, cement of andere metselwerkproducten evenals
 - arseen of chroom uit chemisch behandeld bouw hout.
- Het risico van blootstelling hangt ervan af, hoe vaak u met dit soort producten werkt. Werk altijd in goed geventileerde ruimten om het risico van blootstelling tot een minimum te beperken. Draag officieel goedgekeurde beschermingsmiddelen, zoals stofmaskers met micropartikeelfilters.

VERDERE VEILIGHEIDS- EN WERKINSTRUCTIES

Bij het doorslijpen van materialen ontstaat een vonkenregen. Let erop dat geen gevaar kan bestaan voor personen. Vanwege het brandgevaar mogen zich geen brandbare materialen in de buurt (bereik van de vonkenregen) bevinden. Gebruik geen stofafzuiging.

V voorkom dat vonkenregen en slijpstof het lichaam raken.

Niet aan de draaiende delen komen.

Spanen of splinters mogen bij draaiende machine niet worden verwijderd.

Machine onmiddellijk controleren als sterke trillingen optreden of andere gebreken worden vastgesteld. Controleer de machine om de oorzaak vast te stellen.

BEOOGD GEBRUIK

De doorslijpwagen is ontworpen voor de verwerking van stenen en keramische materialen.

Gebruik deze wagen alleen in combinatie met de Milwaukee doorslijpmachine type MXF COS350.

Neem in twijfelgevallen deaanwijzingen van de toebehorenfabrikant in acht.

Gebruik dit product alleen in overeenstemming met het beoogde gebruik.

WATERAANSLUITING













Het gereedschap beschikt over een wateraansluiting voor de koeling van de doorslijpschijf en ter vermindering van de stofvorming. De koeling met water is geboden bij alle soorten betonwerkzaamheden.

Wacht totdat de complete doorslijpschijf volledig met water bevochtigd is voordat u begint.

ONDERHOUD

Gebruik uitsluitend Milwaukee toebehoren en onderdelen. Indien componenten die moeten worden vervangen niet zijn beschreven, neem dan contact op met een officieel Milwaukee servicecentrum (zie onze lijst met servicecentra).

Zo nodig kan een explosietekening van het apparaat worden aangevraagd bij uw klantenservice of direct bij Techtronic Industries GmbH, Max-Eyth-Straße 10, 71364 Winnenden, Duitsland onder vermelding van het machinetype en het zescijferige nummer op het typeplaatje.

	LET OP! WAARSCHUWING! GEVAAR!
	Voor alle werkzaamheden aan de machine de accu verwijderen.
	Graag instructies zorgvuldig doorlezen vóórdat de machine in gebruik neemt.
	Bij het werken met de machine altijd een veiligheidsbril dragen.
	Draag oorbeschermers!
	Draag derhalve een geschikt stofbesermingsmasker.
	Draag veiligheidshandschoenen!
	Toebehoren - Wordt niet meegeleverd. Is apart leverbaar. Zie hiervoor het toebehorenprogramma.
	Elektrische apparaten mogen niet via het huisafval worden afgevoerd. Elektrische en elektronische apparaten moeten gescheiden worden verzameld en voor een milieuvriendelijke afvoer worden afgegeven bij een recyclingbedrijf. Informeer bij uw gemeente of bij uw vakhandelaar naar recyclingbedrijven en inzamelpunten.
	Europees symbool van overeenstemming
	Brits symbool van overeenstemming
	Oekraïens symbool van overeenstemming
	Euro-Aziatisch symbool van overeenstemming

Til anvendelse med	MXF COS350
tankindhold	10,4 l
Maks. tilladt totalvægt	69 kg
Skæredybde (afstand, som skæreskive dykker ned i emnet med)	134,5 mm

⚠ ADVARSEL Læs alle advarselsinformationer, anvisninger, figurer og specifikationer, som følger med dette el-værktøj. En manglende overholdelse af alle nedenstående anvisninger kan medføre elektrisk stød, brand og/eller alvorlige kvæstelser.

Opbevar alle advarselshenvisninger og instrukser til senere brug.

Du bedes overholde alle instrukser og advarsler i denne brugsanvisning.

⚠ SIKKERHEDSANVISNINGER TIL SKÆRESLIBERVOGN

Brug altid øjenværn for at minimere risikoen for personskade. Brug passende høre- og åndedrætsværn.

Inden skæreslibemaskinen sættes i, skal vognen monteres korrekt. Det er vigtigt, at vognen monteres korrekt, så den arbejder stabilt under brug.

Inden brug skal skæreslibemaskinen fastgøres korrekt på vognen. Hvis skæreslibemaskinen flytter sig på vognen, kan det medføre, at man mister kontrollen over maskinen.

Stil vognen på et stabilt og jævnt underlag. Hvis vognen flytter sig eller svinger, er det ikke muligt at betjene skæreslibemaskinen på vognen konstant og sikkert.

Må kun anvendes til skæreslibemaskiner af typen MX FUELTM. Ikke korrekt installerede skæreslibemaskiner kan forårsage personskade eller materielle skader.

Tag batteriet ud, inden skæreslibemaskinen monteres på vognen samt inden opbevaring og transport.

Tag batteriet ud af batteriholderen inden brug.

Sørg for korrekt positionering og efterspænd alle skruer før hver brug.

Fjern rester af snavs fra skærefladen. Hvis vognen skubbes hen over fremmedlegemer, kan skæreskive køre fast og knække.

Vognen må kun anvendes til retlinet skærearbejde. Drejebevægelser kan medføre, at skæreskiven bøjer og knækker.

Sørg altid for at bevare kontrollen. Sørg altid for et sikkert fodfæste og bevar balancen.

Sørg for, at vognen altid er driftklar. Hold vognen tør, ren og fri for olie og fedt. Se henvisningerne vedrørende udskiftning af tilbehørsdele. Undersøg vognen regelmæssigt for skader og tegn på slitage.

Brug altid vognen med omhu og omtanke. Det er umuligt at forudse alle faresituationer. Tag ikke denne vogn i brug, hvis du ikke forstår vedlagte vejledning eller ikke føler dig i stand til at udføre arbejdet. For nærmere information eller kurser bedes du henvende dig til Milwaukee eller en kvalificeret fagmand.

Undlad at fjerne mærkater og typeskilte. Disse skilte indeholder vigtige informationer. Hvis oplysningsskiltene ikke længere er læselige eller mangler, bedes du kontakte MILWAUKEE-kundeservice for at få en gratis reservedel.

⚠ ADVARSEL Nogle af de former for støv, som forårsages af slibemaskiner og bygningsarbejde, kan indeholde kemiske bestanddele, der er kræftfremkaldende, som kan medføre fødselsskader eller nedsætte forplantningsevnen. Eksempler på sådanne former for kemiske bestanddele:

- Bly fra maling på blybasis,

- krystallinske silikater fra mursten, segment eller andre murværksprodukter samt
- arsen eller krom fra kemisk behandlet tømmer. Eksponeringsrisikoen afhænger af, hvor ofte du arbejder med denne form for produkter. For at reducere eksponeringsrisikoen så meget som muligt, skal arbejdet altid udføres i rum med tilstrækkelig ventilation. Brug officielt godkendt beskyttelsesudstyr, f.eks. støvmasker med mikropartikelfilter.

YDERLIGERE SIKKERHEDS- OG ARBEJDSINFORMATIONER

Ved skæring i metal opstår der flyvende gnister. Pas på, at ingen personer kommer i fare. På grund af brandfaren må der ikke finde sig brandbare materialer i nærheden (gnistzone). Undlad brug af støvudsugning.

Undgå at gnistregn og slibestøv rammer din krop.

Pas på ikke at få hånden ind i maskinen.

Spåner eller splinter må ikke fjernes, medens maskinen kører.

Sluk straks for værktøjet, hvis der opstår betydelige svingninger eller der konstateres andre mangler. Kontrollér værktøjet og find frem til årsagen.

FORSKRIFTMÆSSIG BRUG

Skæreslibervognen er konstrueret til bearbejdning af materialer af sten og keramik.

Denne vogn må kun anvendes i forbindelse med Milwaukee skæreslibemaskine af typen MXF COS350.

Er du i tvivl, så læs vejledningen fra producenten af tilbehøret.

Dette produkt må kun anvendes i overensstemmelse med forskriftsmæssig brug.

VANDTILSLUTNING

Værktøjet er udstyret med en vandtilslutning til køling af skæreskiven og til begrænsning af støvudvikling. I forbindelse med betonarbejde er det en god ide at bruge vandkøling.

Vent med at påbegynde arbejdet, indtil hele skæreskiven er dækket fuldstændigt af vand.

VEDLIGEHOLDELSE

Brug kun Milwaukee-tilbehør og Milwaukee-reservedele. Komponenter, hvor udskiftningsproceduren ikke er beskrevet, skal skiftes ud hos et Milwaukee-servicested (se brochure garanti/kundeserviceadresser).

Hvis det er nødvendigt, kan der bestilles en sprængskitse af værktøjet. Angiv herved venligst maskintypen samt det sekscifrede nummer på mærkepladen og bestil tegningen hos din lokale kundeserviceafdeling eller direkte hos Techtronic Industries GmbH, Max-Eyth-Straße 10, 71364 Winnenden, Tyskland.

	BEMÆRK! ADVARSEL! FARE!
	Ved arbejde inden i maskinen, bør batteriet tages ud.
	Læs brugsanvisningen nøje før ibrugtagning.
	Når der arbejdes med maskinen, skal man have beskyttelsesbriller på.
	Brug høreværn!
	Benyt egnet åndedrætsværn.
	Brug beskyttelseshandsker!
	Tilbehør - Ikke inkluderet i leveringsomfanget, køb købes som tilbehør.
	Elektrisk udstyr må ikke bortskaffes sammen med det almindelige husholdningsaffald. Elektrisk og elektronisk udstyr skal indsamles særskilt og afleveres hos en genbrugsvirksomhed til en miljømæssig forsvarlig bortskaffelse. Spørg de lokale myndigheder eller din forhandler om genbrugsstationer og indsamlingssteder til sådant affald.
	Europæisk konformitetsmærke
	Britisk konformitetsmærke
	Ukrainsk konformitetsmærke
	Eurasisk konformitetsmærke

TEKNISKE DATA **SKJÆREMASKINVOGN** **MXF COSC**

Til bruk med	MXF COS350
tankeinnhold	10,4 l
Maks. tillatt totalvekt	69 kg
Skjæredybde (kutteskivens neddykkingsdybde)	134,5 mm

⚠ ADVARSEL! Les gjennom alle sikkerhets advarsler, anvisninger, illustrasjoner og spesifikasjoner for dette elektroverktøyet. Feil ved overholdelsen av advarslene og nedenstående anvisninger kan medføre elektriske støt, brann og/eller alvorlige skader.
Ta godt vare på alle advarslene og informasjonene.

Overhold alle instruksene og ta alle advarslene til følge som finnes i denne bruksveiledningen.

⚠ SIKKERHETSINSTRUKSER FOR SKJÆREMASKINVOGN

Ha alltid på deg øyebeskyttelse slik at du minimerer risikoen for personskade. Bruk også et egnet hørselsvern og åndedrettsbeskyttelse.

Monter vognen på fagmessig måte før skjæremaskinen tas i bruk. En fagmessig utført montering er viktig, slik at vognen arbeider stabilt under bruken.

Før bruken må skjæremaskinen festes på vognen på fagmessig måte. Dersom skjæremaskinen forskyver seg på vognen, kan dette føre til at du mister kontrollen.

Still vognen på en fast og jevn overflate. Dersom maskinen forskyver seg eller svaier, er det ikke mulig å betjene skjæremaskinen med vognen på en konstant og sikker måte.

Bruk bare med skjæremaskiner av type MX FUEL TM. Skjæremaskiner som ikke er montert på fagmessig måte kan føre til personskade eller til materiell skade.

Ta batteripakken ut før skjæremaskinen settes inn i vognen samt før den lagres eller transporteres.

Ta batteripakken ut av batteriholderen før bruk.

Før bruken må riktig posisjonering kontrolleres, og alle skruetilkoblinger må strammes til.

Fjern rester av smuss fra snittflaten. Dersom vognen skyves over fremmedlegemer, kan kutteskiven kjøre seg fast og brette.

Bruk vognen bare til rettlinjede kutt. Dreiebevegelser kan føre til at kutteskiven bøyes eller brette.

Sørg for at du alltid har kontroll. Sørg alltid for at du står stabilt, og oppretthold likevekten.

Hold alltid vognen i en driftklar tilstand. Hold vognen tørr, ren og fri for olje og fett. Ta instruksene til skifte av tilbehørsdelene til følge. Kontroller vognen regelmessig med hensyn til skade og tegn på slitasje.

Bruk vognen alltid med overlegg og forsiktighet. Det er umulig å forutsi alle faresituasjoner. Ikke bruk denne vognen dersom du ikke forstår den foreliggende veiledningen eller du føler at arbeidet er for mye for deg. Henvend deg til Milwaukee eller en kvalifisert spesialist dersom du ønsker ytterligere informasjon eller opplæring.

Etiketter og typeskild skal ikke fjernes. Disse skiltene inneholder viktige informasjon. Dersom disse skiltene ikke lengre kan leses eller mangler så ta kontakt med MILWAUKEE-Kundeservice for å få tilsendt gratis nye skilt.

⚠ ADVARSEL En hel del støv som forårsakes av slipemaskinen og byggeaktiviteter kan inneholde kjemiske stoffer som virker kreftfremkallende eller som kan skade forplantningsevnen. Eksempler på denne typen kjemiske stoffer er følgende:

- Bly fra maling på blybasis,
- krystallartig silisiumoksid fra mursteiner, sement eller andre murverksprodukter samt

- Arsen eller krom fra trevirke som er kjemisk behandlet. Risikoen for eksponering er avhengig av hvor ofte du arbeider med denne typen produkter. For å holde risikoen for eksponering så lav som mulig, må du alltid arbeide i godt luftede områder. Ha alltid på deg et offisiell godkjent verneutstyr, som eksempelvis støvmasker med mikropartikkelfilter.

YTTERLIGE SIKKERHETS- OG ARBEIDSSINSTRUKSJONER

Ved deling av metall oppstår gnister. Pass på at ingen personer kommer til skade. Pga av brannfare skal de ikke befinne seg brennbart material i nærheten (i gnistreregnoområdet). Bruk ikke støvoppsuging.

Unngå at flyvende gnister og slipestøv treffer kroppen.

Ikke grip inn i fareområdet mens maskinen er i gang.

Spon eller fliser må ikke fjernes mens maskinen er i gang.

Slå straks av apparat når det oppstår store svingninger eller du fastslår andre mangler. Kontroller maskinen for å fastslå årsaken.

TILTENKT BRUK

Skjæremaskinvognen kan brukes til bearbeiding av metall-, stein og keramikkmaterialer.

Bruk vognen bare sammen med Milwaukee skjæremaskin av type MXF COS350.

I tvilstilfeller ta hensyn til instruksjonene til produsenten av tilbehøret.

Dette apparatet må bare brukes til tiltenkt formål, slik det er angitt.

VANNTILKOBLING

Verktøyet er utstyrt med en vanntilkobling til kjøling av kutteskiven og for å redusere støvdannelsen. Kjølingen med vann er å anbefale ved alle betongarbeider.

Vent før bearbeidingen begynner til hele kutteskiven er fullstendig vætet med vann.

VEDLIKEHOLD

Bruk kun Milwaukee tilbehør og Milwaukee reservedeler. Komponenter der utskifting ikke er beskrevet skal skiftes ut hos Milwaukee kundeservice (se brosjyre garanti/ kundeserviceadresser).

Ved behov kan det fås en eksplosjonstegning av apparatet hos kundeservice eller direkte hos Techtronic Industries GmbH, Max-Eyth-Straße 10, 71364 Winnenden, Germany ved angivelse av maskinens type og det sekstallige nummeret på maskinens skilt.

SYMBOLER

	OBS! ADVARSEL FARE!
	Ta ut vekselbatteriet før du arbeider på maskinen
	Les nøye gjennom bruksanvisningen før maskinen tas i bruk.
	Bruk alltid vernebrille når du arbeider med maskinen.
	Bruk hørselsvern!
	Bruk derfor vernemaske som er egnet for støv.
	Bruk vernehansker !
	Tilbehør - inngår ikke i leveransen, anbefalt komplettering fra tilbehørsprogrammet.
	Elektriske apparat skal ikke kastes sammen med vanlig husholdningsavfall. Elektriske og elektroniske apparat skal samles separat og leveres til miljøvennlig deponering til en avfall bedrift. Informer deg hos myndighetene på stedet eller hos din fagforhandler hvor det finnes recycling bedrifter oppsamlingssteder.
	Europeisk samsvarsmerke
	Britisk samsvarsmerke
	Ukrainsk samsvarsmerke
	Euroasiatisk samsvarsmerke

TEKNISKA DATA SLIP- OCH KAPVAGN MXF COSC

För användning tillsammans med.....	MXF COS350
Tankkapacitet.....	10,4 l
Max tillåten totalvikt.....	69 kg
Snittdjup (kapskivans inträngningsvägväg).....	134,5 mm

⚠ VARNING! Läs noga igenom alla säkerhetsanvisningar, illustrationer och specifikationer som medföljer detta elverktyg. Fel som uppstår till följd av att anvisningarna nedan inte följts kan orsaka elstöt, brand och/eller allvarliga kroppsskador. **Förvara alla varningar och anvisningar för framtida bruk.**

Beakta alla anvisningar och varningar i denna bruksanvisning.

⚠ SÄKERHETSANVISNINGAR FÖR SLIP- OCH KAPVAGN

Bär ögonskydd för att minimera risken för kroppsskador. Använd lämpligt hörsel- och andningsskydd.

Montera vagnen ordentligt innan du sätter in slip- och kapmaskinen. Korrekt montering är viktigt för att vagnen ska stå stadigt under användningen.

Fäst slip- och kapmaskinen ordentligt på vagnen innan du använder den. Om slip- och kapmaskinen förskjuts på vagnen kan detta leda till att du förlorar kontrollen över den.

Placera vagnen på en stabil, plan yta. Om vagnen förskjuts eller svajar kan slip- och kapmaskinen på vagnen inte manövreras konstant och säkert.

Används endast med slip- och kapmaskin typ MX FUELTM. Felaktigt installerade slip- och kapmaskiner kan ge upphov till kroppsskador eller materiella skador.

Ta ut utbytesbatteriet innan du sätter in slip- och kapmaskinen i vagnen samt inför förvaring eller transport.

Ta ut utbytesbatteriet ur batterihållaren före användning.

Kontrollera inriktningen och dra åt alla förskruvningar innan maskinen används.

Torka bort smutsrester från snittytan. Om vagnen skjuts över främmande föremål kan kapskivan fastna och brytas sönder.

Använd vagnen endast för raka snitt. Vridrörelser kan leda till att kapskivan böjs och bryts sönder.

Behåll alltid kontrollen. Se till att du står stadigt och undvik att tappa balansen.

Håll alltid vagnen i driftklart skick. Håll vagnen ren och fri från olja och fett. Beakta anvisningarna om byte av tillbehör. Kontrollera vagnen regelbundet med avseende på skador och slitage.

Använd vagnen alltid varsamt och försiktigt. Det är omöjligt att förutse alla riskfyllda situationer. Använd inte vagnen om du inte förstår den här bruksanvisningen eller om du känner att du inte klarar av arbetet. Vänd dig till Milwaukee eller en kvalificerad specialist om du behöver ytterligare information eller utbildningar.

Ta inte bort dekaler eller typskyltar. Dessa skyltar innehåller viktig information. Om dessa skyltar inte längre är läsbara eller saknas, kontakta MILWAUKEE-kundtjänst för att få nya utan kostnad.

⚠ VARNING Damm från slipmaskiner och byggarbeten kan i vissa fall innehålla kemiska ämnen som vällar cancer eller skadar det ofödda barnet eller fertiliteten. Exempel på sådana ämnen är:

- bly från blybaserade färger,

- kristallinisk kiseloxid från tegel, cement eller andra murverksprodukter samt
- arsenik eller krom från kemiskt behandlat virke. Expositionsrisken är beroende av hur ofta du arbetar med sådana produkter. För att hålla expositionsrisken så låg som möjligt ska du alltid arbeta i väl ventilerade områden. Bär officiellt godkänd skyddsutrustning som t.ex. dammfiltermask med mikropartikelfilter.

ÖVRIGA SÄKERHETS- OCH ANVÄNDNINGSSINSTRUKTIONER

Vid kapning av metall bildas det gnistor. Se då till att ingen person utsätts för gnistor. På grund av brandrisken får det inte finnas något brännbart material i närheten av gnistområdet. Använd inget dammsug.

Förhindra att du kommer i kontakt med gnistor och slipdamm.

Laktag största försiktighet när maskinen är igång.

Avlägsna aldrig spån eller flisor när maskinen är igång.

Frånkoppla maskinen omedelbart om kraftiga vibrationer uppstår eller andra felfunktioner registreras. Kontrollera maskinen för lokalisering av orsak.

AVSEDD ANVÄNDNING

Slip- och kapvagnen är dimensionerad för bearbetning av metall, sten och keramiska material.

Använd denna vagn endast tillsammans med Milwaukee slip- och kapmaskin typ MXF COS350.

Följ vidtveksamma fall anvisningarna från tillverkaren av tillbehöret.

Använd inte den här produkten på ett annat sätt än den avsedda användningen.

VATTENANSLUTNING

Verktöget har en vattenanslutning för kylning av slipskivan och för reducering av dammet. Vattenkylning bör användas vid alla betongarbeten.

Vänta tills hela slipskivan är våt innan du börjar bearbeta materialet.

SKÖTSEL

Använd endast Milwaukee-tillbehör och Milwaukee-reservdelar. Komponenter, för vilka inget byte beskrivs, skall bytas ut hos Milwaukee-kundtjänst (se broschyren garanti-/kundtjänstadresser).

Vid behov kan du rekvidrera apparatens sprängskiss antingen hos kundservicen eller direkt hos Techtronic Industries GmbH, Max-Eyth-Strasse 10, 71364 Winnenden, Germany. Du ska då ange maskintypen och numret på sex siffror som står på effektskylten.

SYMBOLER

	OBSERVERA! VARNING! FARA!
	Drag ur batteripaket innan arbete utföres på maskinen.
	Läs instruktionen noga innan du startar maskinen.
	Använd alltid skyddsglasögon.
	Använd hörselskydd!
	Bär därför lämplig skyddsmask.
	Bär skyddshandskar!
	Tillbehör - Ingår ej i leveransomfånget, erhålles som tillbehör.
	Elektriska maskiner och elverktyg som kasseras får inte slängas tillsammans med de vanliga hushållssoporna. Elektriska maskiner och verktyg samt elektronisk utrustning som kasseras ska samlas separat och lämnas till en avfallsstation för miljövänlig avfallshantering. Kontakta den lokala myndigheten respektive kommunen eller fråga återförsäljare var det finns speciella avfallsstationer för elskrot.
	Europeiskt konformitetsmärke
	Britiskt konformitetsmärke
	Ukrainskt konformitetsmärke
	Euroasiatiskt konformitetsmärke

TEKNISET TIEDOT KATKAISUHIOMAVAUNU MXF COS3

Käytetään laitteen kanssa	MXF COS350
Säiliön tilavuus.....	10,4 l
Suurin sallittu kokonaispaino.....	69 kg
Leikkaussyvyys (katkaisulaikan uppoamismatka)	134,5 mm

VAROITUS Lue kaikki turvallisuusmääräykset, ohjeet, kuvitukset ja erittelyt, jotka toimitetaan tämän sähkötyökalun mukana. Jäljempänä annettujen ohjeiden noudattamisen laiminlyönti saattaa johtaa sähköiskuun, tulipaloon ja/tai vakavaan loukkaantumiseen. **Säilytä kaikki turvallisuus- ja muut ohjeet tulevaisuutta varten.**

Noudata kaikkia tässä käyttöohjeessa annettuja ohjeita ja varoituksia.

VAROITUS KATKAISUHIOMAVAUNUN TURVALLISUUSMÄÄRÄYKSET

Käytä aina silmäsuojuksia minimoidaksesi tapaturman vaaran. Käytä sopivia kuulo- ja hengityssuojaimia.

Ennen katkaisuhiomakoneen panemista paikalleen asenna vaunu määräysten mukaisesti. Määräysten mukainen asennus on tärkeää, jotta vaunu toimii vakaasti käytön aikana.

Kiinnitä katkaisuhiomakone ennen käyttöä määräysten mukaisesti vaunuun. Jos katkaisuhiomakone siirtyy vaunussa, tästä voi aiheutua hallinnan menetys.

Aseta vaunu kiinteälle, tasaiselle pinnalle. Jos vaunu siirtyy tai heiluu, niin katkaisuhiomakoneita ei voida käyttää vaunun kera jatkuvasti ja turvallisesti.

Käytä vain tyypin MX FUELTM katkaisuhiomakoneiden kanssa. Katkaisuhiomakoneet, joita ei ole asennettu asiantuntevasti, voivat aiheuttaa tapaturmia tai esinevahinkoja.

Ota vaihtoakku pois ennen katkaisuhiomakoneen asettamista vaunuun sekä ennen varastointia tai kuljetusta.

Ota vaihtoakku pois akunkannasta ennen käyttöä.

Ennen joka käyttöä tarkasta oikea kohdistus ja kiristä kaikki ruuviliitokset.

Poista likajäämät leikkauspinnalta. Kun vaunu työnnetään vieraan esineen ylitse, niin katkaisulaikka voi juuttua kiinni ja rikkoutua.

Käytä vaunua vain suoraviivaisiin leikkauksiin. Kääntöliikkeet voivat aiheuttaa katkaisulaikan taipumisen ja rikkoutumisen.

Säilytä aina laitteen hallinta. Huolehdi aina tukevasta asennosta ja säilytä tasapainosi.

Pida vaunu aina käyttövalmiissa tilassa. Pidä vaunu kuivana, puhtaana, vapaana öljystä ja rasvasta. Noudata liitososien vaihtamisesta annettuja ohjeita. Tarkasta säännöllisin väliajoin, onko vaunussa vaurioita ja kulumisilmiöitä.

Käytä vaunua aina harkiten ja varovasti. Kaikkia vaaratilanteita on mahdotonta ennakoita. Älä käytä tätä vaunua, jos et ymmärrä tätä käyttöohjetta tai sinusta tuntuu, että työ on sinulle liian vaikea. Lisätietoja tai koulutuksia varten ota yhteyttä Milwaukeeen tai pätevään alan ammattihenkilöön.

Älä poista etikettejä tai tyyppikilpiä. Näissä kilvissä on tärkeitä tietoja. Jos nämä ohjekilvet eivät enää ole luettavissa tai puuttuvat, ota yhteyttä MILWAUKEE-asiakaspalveluun saadaksesi uudet kilvet maksutta.

VAROITUS Monet hiomakoneiden ja rakennustöiden aiheuttamat pölyt saattavat sisältää kemikaaleja, jotka aiheuttavat syöpää, johtavat syntyävaurioihin tai

vaikuttavat suvunjakamiskykyyn. Esimerkkejä tällaisista kemikaaleista ovat:

- lyijypohjaisten värien sisältämä lyijy,
- tiiliskivien, sementin tai muiden muuraustuotteiden sisältämä kiteinen pioksidi, sekä
- kemiallisesti käsitellyn rakennuspuun arsenikki ja kromi. Altistumisriski riippuu siitä, miten usein työskentelet tällaisia tuotteita käyttäen. Altistumisriskin säilyttämiseksi mahdollisimman vähäisenä työskentele aina hyvin tuuletetuilla alueilla. Käytä virallisesti hyväksytyjä suojavarusteita, kuten esimerkiksi pienhiukkassuodattimella varustettuja pölynaamareita.

TÄYDENTÄVIÄ TURVALLISUUSMÄÄRÄYKSIÄ JA TYÖSKENTELYOHJEITA

Metalleja leikattaessa syntyy lentäviä kipinöitä. Huolehdi siitä, ettei ihmisiä vaaranneta. Palovaaran vuoksi ei lähistöllä (kipinöiden lentoalueella) saa olla tulenarkoja materiaaleja. Älä käytä pölyn poistoimulaitteita.

Vältä sinkoilevien kipinöiden ja hiomapölyn osumista kehoosi.

Älä tartu käynnistetyn laitteen työskentelyalueelle.

Lastuja tai puruja ei saa poistaa koneen käydessä.

Pysäytä laite välittömästi jos siinä esiintyy huomattavaa värähtelyä tai huomaat muuta puutetta. Tarkista kone vian aiheuttajan määritlemiseksi.

LAAJENNETUT KÄYTTÖEHDOT

Katkaisuhiomavaunua voidaan käyttää kivi- ja keramiikkamateriaalien työstämiseen.

Käytä tätä vaunua vain yhdessä Milwaukee-katkaisuhiomakonetypin MXF COS350 kanssa.

Epäselvissä tapauksissa noudata lisävarusteiden valmistajien antamia ohjeita.

Älä käytä tätä tuotetta muuhun kuin sille määrättyyn normaaliin tarkoitukseen.

VESILIITÄNTÄ

Työkalu on varustettu vesiliitännällä katkaisulaikan jäädyttämiseksi ja pölyn syntyminen vähentämiseksi. Vesijäähdytys on tarpeen kaikissa betonitöissä.

Odota ennen työstön aloittamista, kunnes koko katkaisulaikka on kostutettu vedellä.

HUOLTO

Käytä ainoastaan Milwaukee lisävarvikkeita ja Milwaukee varaosia. Mikäli jokin komponentti, jota ei ole kuvailtu, tarvitsee vaihtoa ota yhteys johonkin Milwaukee palvelupisteistä (kts. listamme takuuhuoltoiliikkeiden/ palvelupisteiden osoitteista)

Tarvittaessa voit pyytää laitteen räjähdyssiirustuksen ilmoittaen konetyypin ja tyyppikilvessä olevan kuusinumeroisen luvun huoltopalvelustasi tai suoraan osoitteella Techtronic Industries GmbH, Max-Eyth-Strasse 10, 71364 Winnenden, Saksa.

SYMBOLIT

 VAROITUS! VARO! VAARA!

 Ota akku pois ennen kaikkia koneeseen tehtäviä toimenpiteitä.

 Lue käyttöohjeet huolellisesti, ennen koneen käynnistämistä.

 Käytä laitteella työskennellessäsi aina suojalaseja.

 Käytä kuulosuojaimia!

 Koneella työskennellessä on käytettävä sopivaa suojainta.

 Käytä suojakäsineitä!

 Lisälaite - Ei sisälly vakiovarustukseen, saatavana lisätarvikkeena.

 Sähkölaitteita ei saa hävittää yhdessä kotitalousjätteiden kanssa. Sähkö- ja elektroniset laitteet tulee kerätä erikseen ja toimittaa kierrätysliikkeeseen ympäristöstä ystävällistä hävittämistä varten. Pyydä paikallisilta viranomaisilta tai alan kauppiailtasi tarkemmat tiedot kierrätyspisteistä ja keräyspaikoista.

 Euroopan säännönmukaisuusmerkki

 Britannian säännönmukaisuusmerkki

 Ukrainan säännönmukaisuusmerkki

 Euraasian säännönmukaisuusmerkki

Για τη χρήση με.....	MXF COS350
Χωρητικότητα δεξαμενής.....	10,4 l
Μέγ. επιτρεπτό, συνολικό βάρος.....	69 kg
Βάθος κοπής (διαδρομή βύθισης δίσκου κοπής).....	134,5 mm

ΠΡΟΕΙΔΟΠΟΙΗΣΗ! Διαβάστε όλες τις προειδοποιητικές υποδείξεις, οδηγίες, περιγραφές και προδιαγραφές γι' αυτό το ηλεκτρικό εργαλείο. Αμέλειες κατά την τήρηση των προειδοποιητικών υποδείξεων μπορεί να προκαλέσουν ηλεκτροπληξία, κίνδυνο πυρκαγιάς ή/και σοβαρούς τραυματισμούς. Φυλάξτε όλες τις προειδοποιητικές υποδείξεις και οδηγίες για κάθε μελλοντική χρήση.

Να λαμβάνετε υπόψη όλες τις οδηγίες και προειδοποιήσεις που αναφέρονται σ' αυτές τις οδηγίες χειρισμού.

ΥΠΟΔΕΙΞΕΙΣ ΑΣΦΑΛΕΙΑΣ ΓΙΑ ΦΟΡΕΙΣ ΛΕΙΑΝΤΗΡΩΝ ΔΙΑΧΩΡΙΣΜΟΥ

Να προστατεύετε πάντα τα μάτια σας, για να μειώνετε τον κίνδυνο τραυματισμού. Να χρησιμοποιείτε κατάλληλα μέσα προστασίας τής αναπνοής και της ακρόασης.

Πριν από τη χρήση του λειαντήρα κοπής προσαρμόζετε το φορέα σωστά. Η σωστή τοποθέτηση είναι σημαντική για την ευσταθή λειτουργία του φορέα κατά τη διάρκεια της χρήσης.

Πριν από τη χρήση στερεώνετε το λειαντήρα κοπής στο φορέα, τήρωντας τις προδιαγραφές. Εάν μετατοπιστεί ο λειαντήρας κοπής πάνω στο φορέα, τότε μπορεί να προκύψει μια απώλεια του ελέγχου.

Τοποθετήστε το φορέα πάνω σε μια στερεά, επίπεδη επιφάνεια. Ο συνεχής και ασφαλής χειρισμός του λειαντήρα κοπής με φορέα δεν μπορεί να πραγματοποιείται, όταν μετατοπίζεται ή κουνιέται ο φορέας.

Να χρησιμοποιείται μόνο με λειαντήρες κοπής του τύπου MX FUELTM. Λανθασμένα τοποθετημένοι λειαντήρες κοπής μπορεί να προκαλούν τραυματισμούς και υλικές ζημιές.

Πριν από την τοποθέτηση του λειαντήρα κοπής στο φορέα, καθώς επίσης πριν την αποθήκευση ή μεταφορά να αφαιρείται ο αποσπώμενος συσσωρευτής.

Πριν τη χρήση αφαιρείτε τον αποσπώμενο συσσωρευτή από το στήριγμά του.

Πριν από κάθε χρήση να φροντίζετε για τη σωστή ευθυγράμμιση και να σφίγγετε όλες τις κοχλιώσεις.

Να απομακρύνετε υπόλοιπα ρύπανσης από την εγκάρσια τομή. Εάν ωθείται ο φορέας πάνω από ένα ξένο σώμα, τότε μπορεί να κολλήσει και να σπάσει ο δίσκος κοπής.

Να χρησιμοποιείτε το φορέα μόνο για ευθείες κοπές. Περισταφικές κινήσεις μπορεί να οδηγήσουν σε στρέβλωση και θραύση του δίσκου κοπής.

Να διατηρείτε πάντα τον έλεγχο. Προσέξτε να έχετε πάντα μια σίγουρη στάση και να κρατάτε την ισορροπία σας.

Να διατηρείτε πάντα το φορέα σε καλή λειτουργική κατάσταση. Να διατηρείτε το φορέα στεγνό, καθαρό και ελεύθερο από γράσα και λάδια. Λαμβάνετε υπόψη σας τις υποδείξεις κατά την αλλαγή των παρελκόμενων εξαρτημάτων. Να ελέγχετε τακτικά, αν υπάρχουν βλάβες και συμπτώματα φθοράς στο φορέα.

Να χρησιμοποιείτε το φορέα γνωστικά και προσεκτικά. Όλες οι επικίνδυνες καταστάσεις δεν είναι δυνατόν να προβλέπονται. Μη χρησιμοποιείτε το φορέα αυτό, όταν δεν κατανοείτε τις προκειμένες οδηγίες ή σας επιβαρύνει η εργασία. Για περισσότερες πληροφορίες ή εκπαιδεύσεις να απευθύνετε στη Milwaukee ή ένα ειδικευμένο άτομο.

Μην αφαιρείτε τις ετικέτες και τις πινακίδες τύπου. Αυτές οι πινακίδες περιέχουν σημαντικές πληροφορίες. Είναι αυτές οι ενδεικτικές πινακίδες δυσανάγνωστες ή απουσιάζουν, τότε να απευθύνστε στο τμήμα εξυπηρέτησης πελατών της MILWAUKEE για μια ανέξοδη αντικατάσταση αυτών.

ΠΡΟΕΙΔΟΠΟΙΗΣΗ! Ορισμένες σκόνης που προξενούνται από τριβεία ή οικοδομικές εργασίες, μπορεί να περιέχουν χημικές ουσίες που είναι καρκινογόνες, οδηγούν σε γενετικές ανωμαλίες ή επηρεάζουν την αναπαραγωγική ικανότητα. Παραδείγματα χημικών ουσιών αυτού του είδους είναι:

- ο μόλυβδος από χρώματα με βάση το μόλυβδο,
 - κρυσταλλικό διοξείδιο του πυριτίου από τούβλα, τσιμέντο ή άλλα προϊόντα τοιχοποιίας, καθώς επίσης
 - αρσενικό ή χρώμιο από χημικά κατεργασμένα, οικοδομική ξυλεία.
- Ο κίνδυνος έκθεσης εξαρτάται από το πόσο συχνά εργάζεστε με προϊόντα αυτού του είδους. Για να διατηρήτε τον κίνδυνο έκθεσης όσο το δυνατόν πιο χαμηλό, να εργάζεστε πάντα σε καλά αεριζόμενους χώρους. Να χρησιμοποιείτε επίσημα εγκεκριμένους εξοπλισμούς ασφαλείας, όπως για παράδειγμα προστατευτικές μάσκες με φίλτρο μικροσωματιδίων.

ΠΕΡΑΙΤΕΡΩ ΟΔΗΓΙΕΣ ΑΣΦΑΛΕΙΑΣ ΚΑΙ ΧΡΗΣΕΩΣ

Κατά την κοπή των μετάλλων πετάνονται σπινθήρες. Προσέχετε, ώστε κανένα πρόσωπο να μην εκτίθεται σε κίνδυνο. Λόγω του κινδύνου πυρκαγιάς δεν επιτρέπεται να βρίσκονται κοντά εύφλεκτα υλικά (περιοχή όπου πετάνονται σπινθήρες). Μη χρησιμοποιείτε αναρρόφηση σκόνης.

Μην αφήνετε τις σπίθες και την σκόνη που πετάνονται να σας χτυπάνε στο σώμα.

Μην απλώνετε τα χέρια σας στην επικίνδυνη περιοχή της μηχανής όταν είναι σε λειτουργία.

Τα γρέζια ή οι σκλήθρες δεν επιτρέπεται να απομακρύνονται όσο η μηχανή βρίσκεται σε λειτουργία.

Θέστε τη συσκευή αμέσως εκτός λειτουργίας όταν παρουσιαστούν σημαντικοί κραδασμοί ή διαπιστωθούν άλλα ελαττώματα. Ελέγξτε τη μηχανή, για να διαπιστώσετε την αιτία.

ΠΡΟΒΛΕΠΟΜΕΝΗ ΧΡΗΣΗ

Ο φορέας λειαντήρα κοπής έχει σχεδιαστεί για την κατεργασία λίθινων και κεραμικών υλικών.

Να χρησιμοποιείτε αυτό το φορέα μόνο σε συνδυασμό με το λειαντήρα κοπή του τύπου MXF COS350 της Milwaukee.

Σε περίπτωση αμφιβολιών προσέχετε τις υποδείξεις του κατασκευαστή των πρόσθετων εξαρτημάτων.

Αυτή το μηχανήμα επιτρέπεται να χρησιμοποιείται μόνο για την προβλεπόμενη χρήση που αναφέρεται.

ΣΥΝΔΕΣΗ ΜΕ ΤΟ ΔΙΚΤΥΟ ΝΕΡΟΥ





Το εργαλείο διαθέτει μια σύνδεση νερού για την ψύξη του δίσκου κοπής και τη μείωση της σκόνης. Η ψύξη με νερό ενδείκνυται για όλες τις εργασίες με σκυρόδεμα.

Πριν την κατεργασία να περιμένετε να βραχεί ολόκληρος ο δίσκος κοπής πλήρως με νερό.

Χρησιμοποιείτε μόνο αξεσουάρ Milwaukee και ανταλλακτικά Milwaukee. Εξαρτήματα, που η αλλαγή τους δεν περιγράφεται, αντικαθίστανται σε μια τεχνική υποστήριξη της Milwaukee (βλέπε φυλλάδιο εγγύηση/διευθύνσεις τεχνικής υποστήριξης).

Σε περίπτωση που το χρειαστείτε μπορείτε να παραγγείλετε λεπτομερές σχέδιο της συσκευής αναφέροντας τον τύπο και τον εξαψήφιο αριθμό που βρίσκεται στην πινακίδα τεχνικών χαρακτηριστικών από την εξυπηρέτηση πελατών ή απευθείας από την Technonic Industries GmbH, διεύθυνση Max-Eyth-Straße 10, 71364 Winnenden, Germany.

ΣΥΜΒΟΛΑ

	ΠΡΟΣΟΧΗ! ΠΡΟΕΙΔΟΠΟΙΗΣΗ! ΚΙΝΔΥΝΟΣ!
	Πριν από κάθε εργασία στη μηχανή αφαιρείτε την ανταλλακτική μπαταρία.
	Παρακαλώ διαβάστε σχολαστικά τις οδηγίες χρήσης πριν από την έναρξη λειτουργίας.
	Στις εργασίες με τη μηχανή φοράτε πάντοτε προστατευτικά γυαλιά.
	Φοράτε προστασία ακοής (ωτασπίδες)!
	Να φοράτε κατάλληλη μάσκα προστασίας από σκόνη.
	Να φοράτε προστατευτικά γάντια!
	Εξαρτήματα - Δεν περιλαμβάνονται στα υλικά παράδοσης, συνιστούμενη προσθήκη από το πρόγραμμα εξαρτημάτων.
	Ηλεκτρικά μηχανήματα δεν επιτρέπεται να απορρίπτονται μαζί με τα οικιακά απορρίμματα. Ηλεκτρικά και ηλεκτρονικά μηχανήματα συλλέγονται ξεχωριστά και παραδίδονται προς ανακύκλωση με τρόπο φιλικό προς το περιβάλλον σε επιχείρηση επεξεργασίας απορριμμάτων. Ενημερωθείτε από τις τοπικές υπηρεσίες ή από ειδικευμένους εμπόρους σχετικά με κέντρα ανακύκλωσης και συλλογής απορριμμάτων.
	Ευρωπαϊκό σήμα πιστότητας
	Βρετανικό σήμα πιστότητας
	Ουκρανικό σήμα πιστότητας
	



Ευρασιατικό σήμα πιστότητας

Uygun olduğu	MXF COS350
Depo kapasitesi	10,4 l
Maks. izin verilen toplam ağırlık	69 kg
Kesme derinliği (kesme diski dalma mesafesi).....	134,5 mm

⚠ UYARI! Bu elektrikli el aletleriyle ilgili bütün uyarıları, talimat hükümlerini, gösterimleri ve spesifikasyonları okuyun. Aşağıda açıklanan talimat hükümlerine uyulmadığı takdirde elektrik çarpmalarına, yangınlara ve/veya ağır yaralanmalara neden olunabilir. **Bütün uyarıları ve talimat hükümlerini ileride kullanmak üzere saklayın.**

Lütfen bu kullanma kılavuzundaki bütün talimatlara ve ikazlara dikkat ediniz.

⚠ KESME MAKİNESİ EL ARABASI İÇİN GÜVENLİK BİLGİLERİ

Yaralanma riskini en aza indirmek için her zaman koruyucu gözlük takınız. Uygun kulak ve solunum koruyucu donanım kullanınız.

Kesme makinesini kullanmadan önce el arabasını usulüne uygun monte ediniz. El arabasının kullanım sırasında sabit çalışması için usulüne uygun montaj önemlidir.

Kullanımdan önce kesme makinesini usulüne uygun olarak el arabası üzerine sabitleyiniz. Kesme makinesi el arabası üzerinde yerinden kayarsa, bu kontrolün kaybedilmesine neden olabilir.

El arabasını sağlam ve düz bir yüzey üzerine yerleştiriniz. El arabası kayar veya sallanırsa, kesme makinesi el arabasıyla sağlam ve güvenli şekilde kullanılamaz.

Sadece MX FUELTM modeli kesme makinesiyle birlikte kullanınız. Usulüne uygun monte edilmemiş kesme makinelere yaralanmalara veya maddi zararlara neden olabilir.

Kesme makinesini el arabasına yerleştirmeden veya aletin depoya kaldırılması veya taşınmasından önce kartuş aküyü çıkartınız.

Kullanımdan önce kartuş aküyü akü tutma düzeneğinden çıkartınız.

Her kullanımdan önce doğru hizalanmış olmasına dikkat ediniz ve bütün vidaları sıkılaştırınız.

Kesme yüzeyleri üzerindeki kir artıklarını gideriniz. El arabası yabancı cisimlerin üzerinden sürüldüğünde kesme makinesi takılabilir ve kırılabilir.

El arabasını sadece düz kesimler için kullanınız. Dönme hareketleri kesme diskinin eğilmesine ve kırılmasına neden olabilir.

Kontrolü hiçbir zaman kaybetmeyiniz. Her zaman sağlam durmaya ve dengeli kaybetmemeye dikkat ediniz.

El arabasını her zaman çalışmaya hazır durumda muhafaza ediniz. El arabasını kuru, temiz, sıvı yağ ve gresden arındırılmış olarak muhafaza ediniz. Aksesuar parçalarının değiştirilmesiyle ilgili açıklamalara dikkat ediniz. El arabasını düzenli olarak hasarlar ve aşınma belirtileri yönünden kontrol ediniz.

El arabasını her zaman temkinli ve dikkatli kullanınız. Bütün tehlikeli durumların önceden kestirilmesi mümkün değildir. El arabasını, elinizdeki bu kılavuzu anlamadığınızda veya bu işi yerine getirmede zorluk çektiğinizde kullanmayınız. Ayrıca bilgiler veya eğitim almak için Milwaukee veya vasıflı bir uzmana başvurunuz.

Etiket ve model levhalarını yerlerinden sökmeyin. Bu levhalar üzerinde önemli bilgiler bulunmaktadır. Uyarı levhaları okunaksız bir duruma geldiyse veya kaybolduysa, ücretsiz olarak yenilerini alabilmek için MILWAUKEE Müşteri Servisine başvurun.

⚠ UYARI! Kesme makinelere ve inşaat işlerinden dolayı oluşan bazı tozlar kanserojen olabilen, doğum hasarlarına neden olabilen veya üremeyi etkileyebilen kimyasal maddeler içerebilirler. Bu tür kimyasal maddeler için örnekler:

- Kurşun temelli boyalarda kurşun,
 - tuğla taşlar, çimento veya başka duvarcılık ürünlerinde kristalin silisyum oksit ve de
 - kimyasal olarak işlenmiş inşaat ağaçlarında arsenik veya krom.
- Maruz kalma riski bu tür ürünlerle ne kadar sık çalıştığınıza bağlıdır. Maruz kalma riskini mümkün olduğu kadar düşük tutmak için daima iyi havalandırılmış alanlarda çalışınız. Örneğin mikro partikül filtreli toz maskeleri gibi resmen ruhsatlı koruyucu donanım kullanınız.

⚠ EK GÜVENLİK VE ÇALIŞMA TALİMATLARI

Metallerin ayrılması esnasında kıvılcıklar uçuşmaktadır. Kimsenin tehlike altında bulunmamasına dikkat edin. Yangın riskinden dolayı (kıvılcım sahasının) yakınında yanıcı malzemelerin bulunmaması gerekir. Elektrikli emme süpürgesi kullanmayın.

Uçuşan kıvılcıkların ve taşlama tozunun vücudunuza çarpmasından sakının.

Aletin tehlikeli olabilecek bölümlerini tutmayın.

Alet çalışır durumda iken talaş ve kırıntılı temizlemeye çalışmayın.

Hissedilir ölçüde titreşim oluşmaya başlarsa veya normal olmayan başka aksaklıklar ortaya çıkarsa aleti hemen kapatın. Bu aksaklıkların nedenini belirlemek için aleti kontrol edin.

⚠ AMACINA UYGUN KULLANIM

Kesme makinesi el arabası taş ve seramik malzemelerin işlenmesi için tasarlanmıştır.

Bu el arabasını sadece MXF COS350 modeli Milwaukee kesme makinesiyle birlikte kullanınız.

örneğin metal veya taş ve plastik taşlamatabağı ile taşlama ve çelik tel fırça ile çalışırken.

Bu alet sadece belirtilmiş olan amacına uygun olarak kullanılabilir.

⚠ SU BAĞLANTISI

Takım, kesme diskinin soğutulması ve toz oluşumunu azaltmak için bir su bağlantısına sahiptir. Suyla soğutma bütün beton işlerinde uygundur.

Çalışmaya başlamadan önce bütün kesme diskinin tamamıyla suyla ıslatılmış olmasını bekleyin.

⚠ BAKIM

Sadece Milwaukee aksesuarı ve yedek parçası kullanın. Nasıl değiştirileceği açıklanmamış olan yapı parçalarını bir Milwaukee müşteri servisinde değiştirin (Garanti ve servis adresi broşürüne dikkat edin).

Gerektiğinde cihazın ayrıntılı çizimini, güç levhası üzerindeki makine modelini ve altı haneli rakamı belirterek müşteri servisinden veya doğrudan Techtronic Industries GmbH, Max-Eyth-Straße 10, 71364 Winnenden, Germany adresinden isteyebilirsiniz.

	DİKKAT! UYARI! TEHLİKE!
	Aletin kendinde bir çalışma yapmadan önce kartuş aküyü çıkarın.
	Lütfen aleti çalıştırmadan önce kullanma kılavuzunu dikkatli biçimde okuyun.
	Aletle çalışırken daima koruyucu gözlük kullanın.
	Koruyucu kulaklık kullanın!
	Uygun bir koruyucu toz maskesi kullanın
	Koruyucu eldivenlerinizi takınız!
	Aksesuar - Teslimat kapsamında değildir, önerilen tamamlamalar aksesuar programında.
	Elektrikli cihazların evsel atıklarla birlikte bertaraf edilmesi yasaktır. Elektrikli ve elektronik cihazlar ayrılarak biriktirilmeli ve çevreye zarar vermeden bertaraf edilmeleri için bir atık değerlendirme tesisine götürülmelidirler. Yerel makamlara veya satıcınıza geri dönüşüm tesisleri ve atık toplama merkezlerinin yerlerini danışınız.
	Avrupa uyumluluk işareti
	Britanya uyumluluk işareti
	Ukrayna uyumluluk işareti
	Avrasya uyumluluk işareti

Pro použití s.....	MXF COS350
Objem nádrže.....	10,4 l
Max. dovolená celková hmotnost.....	69 kg
Hloubka řezu (hloubka ponoření rozbrušovacího kotouče).....	134,5 mm

VAROVÁNÍ! Přečtěte si všechna výstražná upozornění, pokyny, zobrazení a specifikace pro toto elektrické nářadí. Zanedbání při dodržování výstražných upozornění a pokynů uvedených v následujícím textu může mít za následek zásah elektrickým proudem, způsobit požár a/nebo těžké poranění.

Všechna varovná upozornění a pokyny do budoucna uschovejte.

Dodržujte všechny pokyny a varování, uvedené v tomto návodu k obsluze.

BEZPEČNOSTNÍ POKYNY PRO VOZÍK NA ROZBRUŠOVAČKU

Vždy noste ochranu očí, aby se minimalizovalo riziko poranění. Používejte vhodnou ochranu sluchu a dýchání.

Před použitím rozbrušovačky vozík řádně namontujte. Řádná montáž je důležitá, aby vozík během používání pracoval stabilně.

Před použitím upevněte rozbrušovačku na vozíku podle předpisů. Pokud se rozbrušovačka na vozíku přesouvá, může to vést ke ztrátě kontroly.

Vozík osadte na pevné, rovné ploše. Když se vozík přesouvá nebo kolébá, nedá se rozbrušovačka s vozíkem obsluhovat konstantně a bezpečně.

Používejte pouze rozbrušovačky typu MX FUELTM. Neodborně nainstalované rozbrušovačky mohou způsobit poranění nebo věcné škody.

Před vložením rozbrušovačky do vozíku, před uskladněním a přepravou vyjměte výměnný akumulátor.

Výměnný akumulátor před použitím vyjměte z držáku akumulátoru.

Před každým použitím dávejte pozor na správné vyrovnaní a dotáhněte všechny šroubové spoje.

Z řezné plochy odstraňte zbytky špíny. Když se vozík přesouvá přes cizí tělesa, může rozbrušovací kotouč uvíznout a zlomit se.

Vozík používejte pouze na přímočaré řezy. Otáčivé pohyby mohou vést k ohnutí a zlomení rozbrušovacího kotouče.

Vždy si zachovejte kontrolu. Vždy dávejte pozor na pevné postavení a zachovejte rovnováhu.

Vozík vždy udržujte v stavu připraveném k provozu. Vozík udržujte v suchu a čistotě, bez obsahu oleje a tuku. Dodržujte pokyny na výměnu dílů příslušenství. Pravidelně kontrolujte vozík ohledně poškození a projevů opotřebení.

Vozík používejte vždy uvědoměle a opatrně. Není možné předvídat všechny rizikové situace. Tento vozík nepoužívejte, když předloženému návodu nerozumíte nebo se cítíte přetížení prací. Ohledně dalších informací nebo školení se obraťte na společnost Milwaukee nebo kvalifikovaného odborníka.

Etikety a typové štítky neodstraňujte. Tyto štítky obsahují důležité informace. Pokud jsou tyto štítky s pokyny nečitelné nebo chybějí, obraťte se na servisní centrum pro zákazníky spol. MILWAUKEE, abyste bezplatně získali jejich náhradu.

VAROVÁNÍ Některý prach způsobený bruskami a stavebními činnostmi může obsahovat chemické látky, které jsou karcinogenní, vedou k poškozením při narození nebo ovlivňují reprodukční schopnost. Příklady pro tento druh chemických látek jsou:

- Olovo z barev na bázi olova,
 - krystalický oxid křemičitý z cihel, cementu nebo jiných produktů ze zdiva, a také
 - arzen nebo chrom z chemicky ošetřovaného stavebního dřeva.
- Riziko expozice závisí na tom, jak často pracujete s tímto druhem produktů. Aby bylo možno riziko expozice udržovat tak nízké, jak je to možné, pracujte vždy v dobře větraných prostorech. Noste oficiálně schválené osobní ochranné prostředky, jako například protiprachové masky s filtrem na mikročástice.

DALŠÍ BEZPEČNOSTNÍ A PRACOVNÍ POKYNY

Při rozbrušování kovů odletují jiskry. Zajistit, aby nebyly ohroženy osoby. Kvůli nebezpečí požárů se nesmí v blízkosti (oblast, kam jiskry dopadají) nacházet hořlavé materiály. Nepoužívat odsávání prachu.

Předcházejte tomu, aby se odletující jiskry a brusný prach dostaly do kontaktu s tělem.

Nesahejte do nebezpečného prostoru běžícího stroje.

Pokud stroj běží, nesmí být odstraňovány třísky nebo odštěpky.

Stroj okamžitě vypněte, zjistíte-li neobvyklé vibrace nebo jiné problémy. Stroj přezkoušejte, abyste zjistili příčinu problémů.

POUŽÍVÁNÍ K URČENÉMU ÚČELU

Vozík na rozbrušovačku je dimenzovaný na zpracování kamenných a keramických materiálů.

Tento vozík používejte pouze ve spojení s rozbrušovačkou Milwaukee typu MXF COS350.

Ve sporném případě seřídte pokyny výrobce příslušenství.

Tento přístroj se smí používat pouze k určenému účelu.

PŘÍPOJKA VODY

Nástroj má přípojku vody na chlazení rozbrušovacího kotouče a na snížení tvoření prachu. Chlazení vodou je vhodné při všech betonářských pracích.

Před opracováním počkejte, až bude celý rozbrušovací kotouč zcela smočený vodou.

ÚDRŽBA

Používat výhradně příslušenství Milwaukee a náhradní díly Milwaukee. Díly jejichž výměny nebyla popsána, nechte vyměnit v autorizovaném servisu (viz. "Záruky / Seznam servisních míst")

V případě potřeby si můžete v servisním centru pro zákazníky nebo přímo od firmy Techtronic Industries GmbH, Max-Eyth-Straße 10, 71364 Winnenden, Německo vyžádat schematický nákres jednotlivých dílů přístroje, když uvedete typ přístroje a šestimístné číslo na výkonovém štítku.

	POZOR! VAROVÁNÍ! NEBEZPEČÍ!
	Před zahájením veškerých prací na vrtacím šroubováku vyjmout výměnný akumulátor.
	Před spuštěním stroje si pečlivě přečtěte návod k používání.
	Při práci se strojem neustále nosit ochranné brýle.
	Používejte chrániče sluchu !
	Používejte při práci vhodnou ochranou masku.
	Používejte ochranné rukavice!
	Příslušenství není součástí dodávky, viz program příslušenství.
	Elektrické přístroje se nesmí likvidovat společně s odpadem z domácností. Elektrické a elektronické přístroje je třeba sbírat odděleně a odevzdat je v recyklačním podniku na ekologickou likvidaci. Na místních úřadech nebo u vašeho specializovaného prodejce se informujte na recyklační podniky a sběrné dvory.
	Značka shody v Evropě
	Značka shody v Británii
	Značka shody na Ukrajině
	Značka shody pro oblast Eurasie

Na použitie s.....	MXF COS350
Objem nádrže.....	10,4 l
Max. dovolená celková hmotnosť.....	69 kg
Hĺbka rezu (hĺbka ponorenia rozbrusovacieho kotúča).....	134,5 mm

VAROVANIE! Prečítajte si všetky výstražné upozornenia, pokyny, znázornenia a špecifikácie pre toto elektrické náradie. Zanedbanie pri dodržiavaní výstražných upozornení a pokynov uvedených v nasledujúcom texte môže mať za následok zásah elektrickým prúdom, spôsobiť požiar a/alebo ťažké poranenie.

Tieto výstražné upozornenia a bezpečnostné pokyny starostlivo uschovajte na budúce použitie.

Dodržiavajte všetky pokyny a varovania, uvedené v tomto návode na obsluhu.

BEZPEČNOSTNÉ POKYNY PRE VOZÍK NA ROZBRUSOVAČKU

Vždy noste ochranu očí, aby sa minimalizovalo riziko poranenia. Používajte vhodnú ochranu sluchu a dýchania.

Pred použitím rozbrusovačky vozík riadne namontujte. Riadna montáž je dôležitá, aby vozík počas používania pracoval stabilne.

Pred použitím upevnite robrusovačku na vozíku podľa predpisov. Keď sa rozbrusovačka na vozíku presúva, môže to viesť k strate kontroly.

Vozík osadte na pevnej, rovnej ploche. Keď sa vozík presúva alebo kolíše, nedá sa rozbrusovačka s vozíkom obsluhovať konštantne a bezpečne.

Používajte iba rozbrusovačky typu MX FUELTM. Neodborne nainštalované rozbrusovačky môžu spôsobiť poranenia alebo vecné škody.

Pred vložením rozbrusovačky do vozíka, ako aj pred uskladnením a prepravou vyberte výmenný akumulátor.

Výmenný akumulátor pred použitím vyberte z držiaka akumulátora.

Pred každým použitím dávajte pozor na správne vyrovnanie a dotiahnite všetky skrutkové spoje.

Z reznej plochy odstráňte zvyšky špiny. Keď sa vozík presúva cez cudzie telesá, môže rozbrusovací kotúč uviaznuť a zlomiť sa.

Vozík používajte iba na priamočiare rezy. Otáčavé pohyby môžu viesť k ohnutiu a zlomeniu rozbrusovacieho kotúča.

Vždy si zachovajte kontrolu. Vždy dávajte pozor na pevné postavenie a zachovajte rovnováhu.

Vozík vždy udržiavajte v stave pripravenom na prevádzku. Vozík držte v suchu čistote, bez obsahu oleja a tuku. Dodržiavajte pokyny na výmenu dielov príslušenstva. Pravidelne kontrolujte vozík vzhľadom na poškodenia a prejavy opotrebenia.

Vozík používajte vždy uvedomelo a opatrne. Nie je možné predvídať všetky situácie nebezpečenstva. Tento vozík nepoužívajte, keď predloženému návodu nerozumiete alebo sa cítite preťažení prácou. Ohľadom ďalších informácií alebo školení sa obráťte na spoločnosť Milwaukee alebo kvalifikovaného odborníka.

Etikety a typové štítky neodstraňujte. Tieto štítky obsahujú dôležité informácie. Keď sú tieto štítky s pokynmi nečitateľné alebo chýbajú, obráťte sa na servisné centrum pre zákazníkov spol. MILWAUKEE, aby ste bezplatne získali ich náhradu.

VAROVANIE Niektorý prach spôsobený brúskami a stavebnými činnosťami môžu obsahovať chemické substancie, ktoré sú karcinogénne, vedú k poškodeniam pri

narodení alebo ovplyvňujú reprodukčnú schopnosť. Príklady pre tento druh chemických substancií sú:

- Olovo z farieb na báze olova,
 - kryštálový oxid kremičitý z tehál, cementu alebo iných produktov z muriva, ako aj
 - arzén alebo chróm z chemicky ošetrovaného stavebného dreva.
- Riziko expozície závisí od toho, ako často pracujete s týmto druhom produktov. Aby bolo možné riziko expozície udržiavať tak malé, ako je to možné, pracujte vždy v dobre vetraných oblastiach. Noste oficiálne schválené osobné ochranné prostriedky, ako napríklad protiprachové masky s filtrom na mikročastice.

ĎALŠIE BEZPEČNOSTNÉ A PRACOVNÉ POKYNY

Pri rozbrusovaní kovov odlietavajú iskry. Zaisťte, aby neboli ohrozené osoby. Kvôli nebezpečenstvu požiaru sa nesmú v blízkosti (oblasť, kam iskry dopadajú) nachádzať horľavé materiály. Nepoužívajte odsávanie prachu.

Predchádzajte tomu, aby sa odletujúce iskry a brúsny prach dostali do kontaktu s telom.

Nesiahať do nebezpečnej oblasti bežiaceho stroja.

Triesky alebo úlomky sa nesmú odstraňovať za chodu stroja.

Ak za chodu prístroja dôjde k výraznému kmitaniu alebo sa vyskytnú iné nedostatky, okamžite ho vypnite. Stroj skontrolujte, aby ste zistili príčinu.

POUŽIVANIE NA URČENÝ ÚČEL

Vozík na rozbrusovačku je dimenzovaný na obrábanie kamenných a keramických materiálov.

Tento vozík používajte iba v spojení s rozbrusovačkou Milwaukee typu MXF COS350.

V spornom prípade sa riadte pokynmi výrobcov príslušenstva.

Tento prístroj sa smie používať iba na určený účel.

PRÍPOJKA VODY

Nástroj má prípojku vody na chladenie rozbrusovacieho kotúča a na zníženie tvorenia prachu. Chladenie s vodou je vhodné pri všetkých betonárskych prácach.

Pred obrábaním počkajte, až bude celý rozbrusovací kotúč úplne zmáčaný vodou.

ÚDRZBA

Používať len Milwaukee príslušenstvo a Milwaukee náhradné diely. Súčasti bez návodu na výmenu treba dat vymeniť v jednom z Milwaukee zákazníckych centier (viď brožúru Záruka/Adresy zákazníckych centier).

V prípade potreby si môžete v servisnom centre pre zákazníkov alebo priamo od firmy Techtronic Industries GmbH, Max-Eyth-Straße 10, 71364 Winnenden, Nemecko, vyžiadať schematický náčrt jednotlivých dielov prístroja pri uvedení typu prístroja a šesťmiestneho čísla na výkonovom štítku.

	POZOR! VAROVANIE! NEBEZPEČENSTVO!
	Pred každou prácou na stroji výmenný akumulátor vytriahnuť.
	Pred prvým použitím prístroja si pozorne prečítajte návod na obsluhu.
	Pri práci so strojom vždy noste ochranné okuliare.
	Používajte ochranu sluchu!
	Pri práci nosiť vhodnú ochrannú masku, aby sa nedostal do ľudského organizmu.
	Používajte ochranné rukavice!
	Príslušenstvo - nie je súčasťou štandardnej výbavy, odporúčané doplnenie z programu príslušenstva.
	Elektrické prístroje sa nesmú likvidovať spolu s odpadom z domácnosti. Elektrické a elektronické prístroje treba zbierať oddelene a odovzdať ich v recyklačnom podniku na ekologickú likvidáciu. Na miestnych úradoch alebo u vášho špecializovaného predajcu sa spýtajte na recyklačné podniky a zberné dvory.
	Značka zhody v Európe
	Značka shody v Británii
	Značka zhody na Ukrajinu
	Značka zhody pre oblasť Eurázie

Do stosowania z	MXF COS350
Pojemność zbiornika	10,4 l
Maks. dopuszczalna masa całkowita	69 kg
Głębokość cięcia (zanurzenie tarczy tnącej)	134,5 mm

⚠ OSTRZEŻENIE! Należy przeczytać wszystkie wskazówki bezpieczeństwa, instrukcje, opisy i specyfikacje dotyczące tego elektronarzędzia. Zaniedbania w przestrzeganiu poniższych wskazówek mogą spowodować porażenie prądem, pożar i/lub ciężkie obrażenia ciała. Należy starannie przechowywać wszystkie przepisy i wskazówki bezpieczeństwa dla dalszego zastosowania. Należy przestrzegać wszystkich wskazówek i ostrzeżeń zawartych w niniejszej instrukcji obsługi.

⚠ WSKAZÓWKI BEZPIECZEŃSTWA DLA WÓZKA ZE SZLIFIERKĄ KĄTOWĄ

Aby zminimalizować ryzyko urazów, należy zawsze korzystać z okularów ochronnych. Stosować odpowiednie środki ochrony słuchu i dróg oddechowych.

Przed rozpoczęciem korzystania z przecinarki należy prawidłowo zamontować wózek. Prawidłowy montaż jest ważny dla zapewnienia stabilności wózka podczas użytkowania.

Przed użyciem należy odpowiednio przymocować przecinarkę do wózka. Przesuwanie się przecinarki na wózku może doprowadzić do utraty kontroli.

Wózek należy umieścić na stabilnej, płaskiej powierzchni. Przesuwanie lub kołysanie wózka uniemożliwia ciągłą i bezpieczną obsługę przecinarki za pomocą wózka.

Stosować wyłącznie z przecinarkami typu MX FUELTM. Nieprawidłowo zainstalowane przecinarki mogą spowodować obrażenia ciała lub szkody materiałowe.

Przed umieszczeniem przecinarki na wózku i przed złożeniem do przechowywania lub przed transportem należy wyjąć z przecinarki wymienny akumulator.

Przed użyciem wyjąć wymienny akumulator z uchwytu akumulatora.

Przed każdym użyciem należy upewnić się, że wszystkie połączenia śrubowe są prawidłowo ustawione i dokręcone.

Usunąć resztki brudu z powierzchni cięcia. Jeśli wózek jest przesuwany nad ciałami obcymi, tarcza tnąca może utknąć i pęknąć.

Wózek należy stosować wyłącznie do cięć prostych. Ruchy obrotowe mogą spowodować wygięcie i złamanie tarczy tnącej.

Należy zawsze dbać o należytą kontrolę. Użytkownik musi nieustannie utrzymywać stabilną postawę i zachowywać równowagę.

Wózek należy stale utrzymywać w dobrym stanie technicznym. Ponadto wózek należy utrzymywać w stanie suchym, czystym i wolnym od oleju i smaru. Przestrzegać wskazówek dotyczących wymiany akcesoriów. Wózek należy regularnie sprawdzać pod kątem uszkodzeń i oznak zużycia.

Z wózka należy korzystać z rozważą i w sposób ostrożny. Nie sposób przewidzieć wszystkich niebezpiecznych sytuacji. Nie należy używać niniejszego pojazdu w przypadku braku zrozumienia poniższych instrukcji, bądź gdy opisane czynności wydają się zbyt trudne. Należy wówczas nawiązać kontakt z Milwaukee lub wykwalifikowanym specjalistą w celu uzyskania szczegółowych informacji bądź przyłączenia.

Nie usuwać etykietek ani tabliczek znamionowych. Tabliczki te zawierają ważne informacje. W przypadku kiedy są one nieczytelne lub ich brakuje, należy zwrócić się do serwisu klienta – MILWAUKEE w celu uzyskania ich bezpłatnej wymiany.

⚠ OSTRZEŻENIE Niektóre pyły powstałe podczas korzystania ze szlifierek i wykonywania prac budowlanych mogą zawierać substancje chemiczne, które są rakotwórcze, powodują uszkodzenia płodu lub zaburzenia płodności. Przykładami tego typu substancji chemicznych są:

- ołów z farb ołowiowych,
 - krystaliczny dwutlenek krzemu z cegieł, cementu lub innych produktów murarskich, a także
 - arsen lub chrom z drewna poddanego obróbce chemicznej.
- Ryzyko narażenia zależy od częstotliwości pracy z tego rodzaju produktami. Aby zminimalizować ryzyko narażenia, należy zawsze pracować w dobrze wentylowanych pomieszczeniach. Nosić oficjalnie zatwierdzone środki ochrony indywidualnej, takie jak maski przeciwpyłowe z filtrem mikrocząsteczkowym.

DODATKOWE WSKAZÓWKI BEZPIECZEŃSTWA I INSTRUKCJE ROBOCZE

Podczas przecinania przedmiotów metalowych powstaje snop iskier. Zwracać uwagę aby nie narażać na niebezpieczeństwo żadnych osób. Z uwagi na niebezpieczeństwo pożaru w pobliżu (w obszarze snopa iskier) nie mogą znajdować się żadne materiały palne. Nie stosować układów odpylania.

Zapobiegać, aby odpryskujące iskry i pył szlifierski nie były kierowane na ciało.

Podczas pracy strugarki nie zbliżać się do strefy niebezpiecznej.

Podczas pracy elektronarzędzia nie wolno usuwać trocin ani drzazg.

Natychmiast wyłączyć elektronarzędzie w przypadku wystąpienia znacznych drgań lub w przypadku stwierdzenia innych usterek. Sprawdzić urządzenie w celu ustalenia przyczyny.

OKREŚLONE WARUNKI UŻYTKOWANIA

Wózek do przecinarki przeznaczony jest do obróbki kamienia i materiałów ceramicznych.

Wózek ten należy stosować wyłącznie w połączeniu z przecinarką Milwaukee typu MXF COS350.

W razie wątpliwości przestrzegać wskazówek producenta osprzętu.

Nie należy używać tego produktu w żaden inny sposób, niż ten określony jako normalny sposób użytkowania.

PRZYŁĄCZE WODY

Narzędzie posiada przyłącznie wody, które chłodzi tarczę tnącą i redukuje powstawanie pyłu. Chłodzenie wodą jest odpowiednie dla wszystkich prac betonarskich.

Przed przystąpieniem do obróbki należy odczekać, aż cała tarcza tnąca zostanie całkowicie zwilżona wodą.

Używać tylko i wyłącznie wyposażenia dodatkowego Milwaukee i części zamiennych Milwaukee. Gdyby trzeba było wymienić części, które nie zostały opisane, należy skontaktować się z przedstawicielem serwisu Milwaukee (patrz wykaz adresów punktów usługowych/gwarancyjnych).

W razie potrzeby można zamówić rysunek urządzenia w rozłożeniu na części podając typ maszyny oraz sześciopozycyjny numer na tabliczce znamionowej w Punkcie Obsługi Klienta lub bezpośrednio w firmie Techtronic Industries GmbH, Max-Eyth-Straße 10, 71364 Winnenden, Germany.

SYMBOLE

	UWAGA! OSTRZEŻENIE! NIEBEZPIECZEŃSTWO!
	Przed przystąpieniem do jakichkolwiek prac na elektronarzędziu należy wyjąć wkładkę akumulatorową.
	Przed uruchomieniem elektronarzędzia zapoznać się uważnie z treścią instrukcji.
	Podczas pracy należy zawsze nosić okulary ochronne.
	Należy używać ochroniaczy uszu!
	Nosić odpowiednią maskę przeciwpyłową.
	Nosić rękawice ochronne!
	Wyposażenie dodatkowe dostępne osobno.
	Urządzenia elektryczne nie mogą być usuwane razem z odpadami pochodzącymi z gospodarstw domowych. Urządzenia elektryczne i elektroniczne należy gromadzić oddzielnie i w celu usuwania ich do odpadów zgodnie z wymaganiami środowiska naturalnego oddawać do przedsiębiorstwa utylizacyjnego. Proszę zasięgnąć informacji o centrach recyklingowych i punktach zbiorczych u władz lokalnych lub u wyspecjalizowanego dostawcy.
	Europejski Certyfikat Zgodności
	Brytyjski Certyfikat Zgodności



Ukraiński Certyfikat Zgodności

Euroazjatycki Certyfikat Zgodności

MŰSZAKI ADATOK KOCSI DARABOLÓGÉPHEZ MXF COSC

A következővel való használatra:	MXF COS350
Tartály úrtartalom	10,4 l
Max. megengedett össztömeg	69 kg
Vágási mélység (vágókorong-bemerülési út)	134,5 mm

⚠ FIGYELMEZTETÉS! Olvassa el az elektromos kéziszerszámra vonatkozó összes biztonsági útmutatást, utasítást, ábrát és specifikációt. A következőkben leírt utasítások betartásának elmulasztása áramütésekhez, tűzhöz és/vagy súlyos testi sérülésekhez vezethet.

Kérjük a későbbi használatra gondosan őrizze meg ezeket az előírásokat.

Vegye figyelembe a jelen kezelési útmutatóban felsorolt valamennyi utasítást és figyelmeztetést.

⚠ DARABOLÓGÉPHEZ VALÓ KOCSIRA VONATKOZÓ BIZTONSÁGI ÚTMUTATÁSOK

A sérülésveszély minimálisra csökkentése érdekében mindig viseljen szemvédőt. Megfelelő hallás- és légzésvédő felszerelést kell használni.

A darabológép behelyezése előtt a kocsit szabályszerűen össze kell szerelni. A szabályszerű összeszerelés azért fontos, hogy a kocsi a használat közben stabilan működjön.

A darabológépet használat előtt előírászerűen a kocsira kell rögzíteni. Ha a darabológép elmozdul a kocsin, akkor az a gép feletti ellenőrzés elvesztéséhez vezethet.

A kocsit szilárd, sík felületre kell helyezni. Ha a kocsi elmozdul vagy inog, akkor a darabológép nem kezelhető kiegyensúlyozottan és biztonságosan.

Csak MX FUELTM típusú darabológéppel szabad használni. A szakszerűtlenül felszerelt darabológépek sérüléseket vagy anyagi károkat okozhatnak.

A darabológép kocsihoz való berakása előtt, valamint elrakás vagy szállítás előtt vegye ki a cserélhető akkumulátort.

Használat előtt vegye ki a cserélhető akkut az akkutartóból.

Minden egyes használat előtt ügyeljen a helyes beállításra, és húzzon meg valamennyi csavarkötést.

Távolítsa el a szennyeződésmaradványokat a vágási felületről. Ha a kocsit idegen testekre tolják, a vágókorong megakadhat és széttörhet.

A kocsit csak egyenes vonalú vágásokra használja. Fordító mozgások a korong elhajlásához és töréséhez vezethetnek.

Mindig őrizze meg a kontrollt a gép felett. Mindig ügyeljen arra, hogy stabilan álljon és tartsa meg egyensúlyát.

A kocsit tartsa mindig üzemkész állapotban. A kocsit szárazon, tisztán, olajtól és zsírtól mentesen kell tartani. Vegye figyelembe a tartozékok cseréjére vonatkozó útmutatásokat. Rendszeresen ellenőrizze a kocsit sérülések és kopási jelenségek szempontjából.

Mindig meggondoltan és óvatosan használja a kocsit. Lehetetlen minden veszélyhelyzetet előre látni. Ne használja a kocsit, ha nem érti a jelen útmutatót, vagy ha úgy érzi, hogy az elvégzendő munka túlzott követelmények elé állítja. További információkért vagy oktatásért forduljon a Milwaukee-hoz vagy szakképzett szakemberhez.

Ne távolítsa el a címkéket és típusablákat. Ezek a jelzések fontos információkat tartalmaznak. Ha ezek a címkék már nem olvashatók vagy hiányoznak, forduljon a MILWAUKEE ügyfélszolgálatához az ingyenes pótlás érdekében.

⚠ FIGYELMEZTETÉS! A csiszológépek és építési tevékenységek által okozott némely porok olyan vegyi anyagokat tartalmazhatnak, melyek rákkeltőek, születési rendellenességeket okoznak vagy hátrányosan befolyásolják a szaporodási képességet. Példák az ilyen jellegű vegyi anyagokra:

- az ólom bázisú festékekből származó ólom,
 - a téglából, cementből vagy más falazási termékekből származó kristályos szilícium-dioxid, valamint
 - a vegyileg kezelt építési faanyagból származó arzén vagy króm.
- Az expozíciós kockázat attól függ, hogy milyen gyakran dolgoznak ilyen jellegű termékekkel. Az expozíciós kockázat lehetőleg alacsonyabban mértéken tartásához mindig jól szellőztetett helyen dolgozzon. Használjon hivatalosan engedélyezett védőfelszerelést, például mikroszűrővel felszerelt porvédő maszkot.

TOVÁBBI BIZTONSÁGI ÉS MUNKAVÉGZÉSI UTASÍTÁSOK

Fémek vágásakor szikrahullás keletkezik. Ügyelni kell arra, hogy személyek ne legyenek veszélynek kitéve. A tűzveszély miatt nem szabad éghető anyagoknak a közelben (a szikrahullás tartományában) lenniük. Nem szabad porleszívást használni.

Kerülje el, hogy a szikrahullás és a csiszoláskor keletkező por a testével érintkezzen.

A működő készülék munkaterületére nyúlni balesetveszélyes és tilos.

A munka közben keletkezett forgácsokat, szilánkokat, törmelékét, stb. csak a készülék teljes leállása után szabad a munkaterületről eltávolítani.

A készüléket azonnal ki kell kapcsolni, ha szokatlanul erős rezgés vagy más, hibára utaló jelenség lépne fel. Vizsgálja meg a készüléket, hogy mi lehet a helytelen működés oka.

RENDELTESSZERŰ HASZNÁLAT

A darabológéphez való kocsi kő és kerámia anyagok megmunkálására van kialakítva.

A jelen kocsit csak MXF COS350 típusú Milwaukee darabológéppel használja.

Kétséges esetben fi gyelembe kell venni a tartozék gyártójának útmutatásait.

Az eszközt csak a megadottak szerint, rendeltésszerűen szabad használni.

VÍZCSATLAKOZÁS

A szerszám vízcsatlakozással rendelkezik a vágókorong hűtésére és a porképződés csökkentésére. A vizes hűtés minden betonmunkálatnál fel van szerelve.

A megmunkálás előtt várja meg, hogy a teljes vágókorongot benedvesítse a víz.

KARBANTARTÁS

Csak Milwaukee tartozékokat és Milwaukee pótkatrészeket szabad használni. Az olyan elemeket, melyek cseréje nincs ismertetve, cseréltesse ki Milwaukee szervizzel (lásd Garancia/Ügyfélszolgálat címe kiadványt).

Igény esetén a készülékről robbantott rajz kérhető a géptípus és a teljesítménycímként található hatjegyű szám megadásával az Ön nevőszolgálatánál, vagy közvetlenül a

Techtronic Industries GmbH-től a Max-Eyth-Straße 10, 71364 Winnenden, Németország címen.

SZIMBÓLUMOK

	FIGYELEM! FIGYELMEZTETÉS! VESZÉLY!
	Karbantartás, javítás, tisztítás, stb. előtt az akkumulátort ki kell venni a készülékből.
	Kérjük alaposan olvassa el a tájékoztatót mielőtt a gépet használja.
	Munkavégzés közben ajánlatos védőszemüveget viselni.
	Hallásvédő eszköz használata ajánlott!
	Hordjon e célra alkalmas porvédőmaszkot.
	Hordjon védőkesztyűt!
	Azokat a tartozékokat, amelyek gyárilag nincsenek a készülékhez mellékelve, külön lehet megrendelni.
	Az elektromos eszközöket nem szabad a háztartási hulladékkal együtt ártalmatlanítani. Az elektromos és elektronikus eszközöket szelektíven kell gyűjteni, és azokat környezetbarát ártalmatlanítás céljából hulladékhasznosító üzemben kell leadni. A helyi hatóságoknál vagy szakkereskedőjénél tájékozódjon a hulladékudvarokról és gyűjtőhelyekről.
	Európai megfelelőségi jelölés
	Egyesült királyságbeli megfelelőségi jelölés
	Ukrán megfelelőségi jelölés
	Eurázsiai megfelelőségi jelölés

TEHNIČNI PODATKI VOZIČEK ZA BRUSILNI REZALNIK MXF COS350

Za uporabo z	MXF COS350
Prostornina rezervoarja	10,4 l
Najv. dovoljena skupna teža	69 kg
Globina reza (potopna pot rezilne plošče)	134,5 mm

⚠ OPOZORILO! Preberite vsa varnostna opozorila in navodila, prikaze in specifikacije tega električnega orodja. Zakasnelo upoštevanje sledečih navodil lahko povzroči električni udar, požar in/ali težke poškodbe. **Vsa opozorila in napotila shranite, ker jih boste v prihodnje še potrebovali.**

Upoštevajte vsa navodila in napotke, navedene v teh navodilih za uporabo.

⚠ VARNOSTNI NAPOTKI ZA VOZIČEK ZA BRUSILNI REZALNIK

Vedno nosite zaščito za oči, da zmanjšate tveganje telesnih poškodb. Uporabljajte primerno varovalno opremo za sluh in dihalo.

Pred uporabo brusilnega rezalnika pravilno montirajte voziček. Pravilna montaža je pomembna, da je voziček med uporabo stabilen.

Brusilni rezalnik pred uporabo pravilno pritrdite na voziček. Če se brusilni rezalnik na vozičku premakne, lahko to privede do izgube nadzora.

Voziček postavite na trdno, ravno površino. Če se voziček premakne ali zaniha, brusilnega rezalnika z vozičkom ni mogoče upravljati konstantno in varno.

Uporabljajte samo z brusilnimi rezalniki tipa MX FUELTM. Nepravilno nameščeni brusilni rezalniki lahko povzročijo telesne poškodbe ali materialno škodo.

Odstranite menjalno akumulatorsko baterijo pred vstavljanjem brusilnega rezalnika v voziček ter pred shranjevanjem ali transportom.

Menjalno akumulatorsko baterijo pred uporabo odstranite iz držala akumulatorske baterije.

Pred vsako uporabo pazite na pravilno izravnavo in naknadno zategnite vsa privitja.

Z rezilne površine odstranite vse ostanke umazanije. Če voziček potiskate čez tujke, se lahko rezilna plošča zatakne in zlomi.

Voziček uporabljajte samo za ravne reze. Obračanje lahko privede do upogibanja in zloma rezilne plošče.

Vedno ohranajte nadzor. Vedno pazite na trdno stojšče in ohranite ravnotežje.

Voziček mora biti vedno v toplem stanju. Voziček mora biti vedno suh, čist, brez olja in masti. Upoštevajte napotke za zamenjavo delov dodatne opreme. Redno preverjajte voziček glede poškodb in znakov obrabe.

Voziček vedno uporabljajte razumno in previdno. Vseh situacij nevarnosti ni mogoče predvideti. Vozička ne uporabljajte, če teh navodil ne razumete ali se z delom počutite preobremenjeno. Za več informacij ali izobraževanje se obrnite na Milwaukee ali usposobljenega strokovnjaka.

Etiket in tipskih tablic ne odstranjujte. Te tablice vsebujejo pomembne informacije. Kadar te oznake niso več berljive ali manjkajo, se obrnite na MILWAUKEE-servisno službo, za prejem brezplačnega nadomestila.

⚠ IOPOZORILO Nekateri prah, ki ga povzročijo brusilniki ali gradbena dela, lahko vsebujejo kemične substance, ki so rakotvorne, povzročijo okvaro plodu ali negativno vplivajo na plodnost. Primeri za to vrsto kemičnih substanc so:

- svinec iz barv na osnovi svinca,

- kristalni silicijev dioksid iz opeke, cementa ali drugih zidnih izdelkov in
- arzen ali krom iz kemično obdelanega gradbenega lesa. Tveganje izpostavljenosti je odvisno od tega, kako pogosto delate s temi vrstami izdelkov. Za ohranjanje čim manjšega tveganja izpostavljenosti vedno delajte v dobro zračnih prostorih. Nosite uradno odobreno varovalno opremo, kot na primer protiprašne maske s filtrom mikro delcev.

NADALJNA VARNOSTNA IN DELOVNA OPOZORILA

V primeru razreza kovin nastaja iskrenje. Bodite pozorni, da osebe ne bodo ogrožene. Zaradi nevarnosti požara se v bližini (nevarnost letečih isker) ne smejo nahajati nobeni gorljivi materiali. Ne uporabljajte sesalcev za prah.

Izogibajte se temu, da bi iskrenje in brusilni prah zadevali v telo.

Ne segajte na področje nevarnosti tekočega stroja.

Trske ali iveri se pri tekočem stroju ne smejo odstranjevati.

Napravo takoj izklopite, če nastopijo znatne vibracije ali če ugotovite drugačne pomanjkljivosti. Preverite stroj, da ugotovite vzrok.

NAMENSKA UPORABA

Voziček za brusilni rezalnik je zasnovan za obdelavo kamna in keramike.

Ta voziček uporabljajte samo v povezavi z brusilnimi rezalniki Milwaukee tipa MXF COS350.

Kadar ste v dvomu upoštevajte navodila proizvajalcapribora.

Tega izdelka ne uporabljajte na noben drug način, kot je navedeno za namensko uporabo.

PRIKLJUČEK ZA VODO

Orodje ima priključek za vodo za hlajenje rezilnega koluta in za zmanjšanje nastajanja prahu. Hlajenje z vodo je nameščeno pri vseh betonskih delih.

Pred obdelavo počakajte, da je celotni brusilni kolut prepojen z vodo.

VZDRŽEVANJE

Uporabljajte samo Milwaukee pribor in Milwaukee nadomestne dele. Poskrbite, da sestavne dele, katerih zamenjava ni opisana, zamenjajo v Milwaukee servisni službi (upoštevajte brošuro Garancija aslovi servisnih služb).

Po potrebi je mogoče pri vašem servisnem mestu ali neposredno pri Techtronic Industries GmbH, Max-Eyth-Straße 10, 71364 Winnenden, Germany, naročiti eksplozijsko risbo naprave ob navedbi tipa stroja in na tablici navedene šestmestne številke.

SIMBOLI

 POZOR! OPOZORILO! NEVARNOST!

 Pred vsemi deli na stroji odstranite izmenljivi akumulator.

 Prosimo, da pred uporabo pozorno preberete to navodilo za uporabo.

 Pri delu s strojem vedno nosite zaščitna očala.

 Nosite zaščito za sluh!

 Nosite ustrezno masko proti prahu.

 Nositi zaščitne rokavice

 Oprema – ni vsebovana v obsegu dobave, priporočeno dopolnilo iz programa opreme.

 Električnih naprav ni dovoljeno odstranjevati skupaj z gospodinjstskimi odpadki. Električne in elektronske naprave je potrebno zbirati ločeno in za okolju prijazno odstranitev, oddati podjetju za reciklažo. Pri krajevnem uradu ali vašem strokovnem prodajalcu se pozanimajte glede reciklažnih dvorišč in zbirnih mest.

 Evropska oznaka za združljivost

 Britanska oznaka za združljivost

 Ukrajinska oznaka za združljivost

 Evrazijska oznaka za združljivost

TEHNIČKI PODATCI BRUSNI REZAČ NA KOLICIMA MXF COSC

Za uporabu sa	MXF COS350
Sadržaj rezervoara	10,4 l
Max. dopuštena ukupna težina	69 kg
Dubina rezanja (put uronjavanja rezne ploče)	134,5 mm

UPOZORENIE! Treba pročitati sve napomene o sigurnosti, upute, prikaze i specifikacije za ovaj električni alat. Propusti kod pridržavanja sljedećih uputa može uzrokovati strujni udar, požar i/ili teške ozljede. Sačuvajte sve napomene o sigurnosti i upute za buduću primjenu.

Poštivati sve upute i upozorenja navedena u ovoj uputi za poslušivanje.

SIGURNOSNE UPUTE ZA BRUSNI REZAČ NA KOLICIMA

Uvijek nositi zaštitu za oči zbog minimiranja rizika od ozljeda. Uporabiti prikladnu zaštitnu opremu za sluh i disanje.

Prije uporabe brusnog rezačkog stroja kolica pravilno montirati. Pravilan montaža je važna, kako bi kolica za vrijeme korištenja stabilno radila.

Brusni rezački stroj prije uporabe propisno pričvrstiti na kolicima. Ako se brusni rezački stroj pomiče na kolicima, može time doći do gubitka kontrole.

Kolica postaviti na jednu čvrstu ravnu površinu. Ako se kolica pomaknu ili njišu, brusni rezački stroj se ne može s kolicima konstanto i sigurno posluživati.

Uporabiti samo sa brusnim rezačkim strojevima tipa MX FUELTM. Nepravilno instalirani brusni rezački strojevi mogu prouzročiti ozljede i materijalne štete.

Izmjenjivu bateriju prije umetanja brusnog rezačkog stroja u kolica kao i prije skladištenja ili transporta izvaditi.

Izmjenjivi akumulator prije uporabe izvaditi iz pričvršćenja za akumulator.

Prije svake uporabe obratiti pažnju na točno centriranje i sve vijčane spojeve naknadno zategnuti.

Ostatke prljavštine ukloniti sa površine rezanja. Ako se kolica guraju preko stranih tijela, rezačka ploča se može zaglaviti i polomiti.

Kolica uporabiti samo za ravna rezanja. Rotirajući pokreti mogu dovesti do savijanja i loma rezačke ploče.

Kontrolu uvijek održavati. Pazite uvijek na čvrsto stajanje i održavajte ravnotežu.

Kolica uvijek držati u pripravnim radnom stanju. Kolica držati uvijek čistima i bez ulja i masti. Obratite pažnju na upute o promjeni dijelova pribora. Kolica redovito kontrolirati u svezi oštećenja i pojava habanja.

Kolica uvijek koristiti promišljeno i oprezno. Nije moguće, predvidjeti sve opasne situacije. Kolica nemojte uporabiti, ako ne razumijete priloženu uputu ili ako imate osjećaj, da ovaj rad prelazi vaše mogućnosti. U svezi drugih informacija ili školovanja obratite se na Milwaukee ili jednom kvalificiranom stručnjaku.

Etikete i pločice tipova ne ukloniti. Ove pločice sadrže važne informacije. Ako ove pločice uputa više nisu čitke ili nedostaju, obratite se servisu MILWAUKEE da bi dobili besplatnu zamjenu.

UPOZORENJE Neke brusnim strojem i građevinskim djelatnostima prouzročene prašine mogu sadržavati kemijske supstancije, koje uzrokuju rak, vode do porođajnih oštećenja ili oštećuju reproduktivne sposobnosti. Primjeri za ove vrste kemijskih supstancija su:

- Olovo od boja na olovnoj bazi,
- kristalni silicijski dioksidi od opeka, cement ili drugi zidarski proizvodi kao i

- Arsen ili Krom od kemijski obrađenog građevinskog drveta. Rizik ekspozicije je zavisan o tome, kako često se radi s ovim vrstama proizvoda. Da bi se rizik od ekspozicije održavao što je moguće manjim, radite uvijek na dobro prozračenim područjima. Nosite jednu oficijelno odobrenu zaštitnu opremu, kao npr. masku za prašinu s filterom za mikročestice.

OSTALE SIGURNOSNE I RADNE UPUTE

Kod rezanja metala dolazi do leta iskra. Obratite pažnju na to, da se ne ugrožavaju osobe. Zbog opasnosti od požara se u blizini ne smiju nalaziti nikakvi govori materijali (područje leta iskra). Ne upotrebljavati usisavanje prašine. Izbjegavajte da iskre i prašina brušenja ne pogode tijelo.

Ne sezati u područje opasnosti radećeg stroja.

Piljevina ili iverje se za vrijeme rada stroja ne smiju odstranjivati.

Aparat odmah isključiti, ako dođe do bitnih titranja, ili ako se utvrde drugi nedostaci. Provjerite stroj, kako bi utvrdili uzrok.

PRAVILNA PRIMJENA

Brusni rezač na kolicima je izrađen za obradu kamenih i keramijskih materijala.

Ova kolica uporabite samo povezano sa Milwaukee brusnim rezačkim strojevima tipa MXF COS350.

U nedoumici poštivati upute proizvođačapribora.

Ova naprava se smije koristiti samo na propisani način, kao što je navedeno.

PRIKLJUČAK VODE

Alat raspolaže jednim priključkom vode za hlađenje rezačke ploče i za smanjenje stvaranja prašine. Hlađenje vodom je potrebno kod svih betonskih radova.

Pričekajte prije obrađivanja sve dok cijela rezačka ploča ne bude nakvašena vodom.

ODRŽAVANJE

Primijeniti samo Milwaukee opremu i Milwaukee rezervne dijelove. Sastavne dijelove, čija zamjena nije opisana, dati zamijeniti kod jedne od Milwaukee servisnih službi (poštivati brošuru Garancija/Adrese servisa).

Po potrebi se crtež pojedinih dijelova aparata uz navođenje podatka o tipu stroja i šestznamenastog broja na pločici snage može zatražiti kod vašeg servisa ili direktno kod Techtronic Industries GmbH, Max-Eyth-Straße 10, 71364 Winnenden, Njemačka.

SIMBOLI

 **PAŽNJA! UPOZORENJE! OPASNOST!**

 Prije svih radova na stroju izvaditi bateriju za zamjenu.

 Molimo da pažljivo pročitate uputu o upotrebi prije puštanja u rad.

 Kod radova na stroju uvijek nositi zaštitne naočale.

 Nositi zaštitu sluha!

 Nositi prikladnu zaštitnu masku protiv prašine.

 Nositi zaštitne rukavice!

 Oprema - u opsegu isporuke nije sadržana, preporučena dopuna iz promgrama opreme.

 Električni uređaji se ne smiju zbrinjavati skupa sa kućnim smećem. Električni uređaji se moraju skupljati odvojeno i predati na zbrinjavanje primjereno okolišu jednom od pogona za iskorišćavanje. Raspitajte se kod mjesnih vlasti ili kod stručnog trgovca u svezi gospodarstva za recikliranje i mjesta skupljanja.

 Europski znak suglasnosti

 Britanski znak suglasnosti

 Ukrajinski znak suglasnosti

 Euroazijski znak suglasnosti

TEHNISKIE DATI	LENĶA SLĪPMAŠĪNAS	MXF COSC
----------------	-------------------	----------

Lietošanai kopā ar	MXF COS350
Degvielas tvertnes tilpums.....	10,4 l
Maks. atļautais kopējais svars.....	69 kg
Griešanas dziļums (griešanas diska ievades ceļš).....	134,5 mm

⚠ BRĪDINĀJUMS Izlasiet visus šim elektroinstrumentam pievienotos drošības brīdinājumus, instrukcijas, ilustrācijas un specifikācijas. Nespēja ievērot visas zemāk uzskaitītās instrukcijas var novest pie elektrošoka, ugunsgrēka un/vai smagiem savainojumiem.

Pēc izlasīšanas uzglabājiet šos noteikumus turpmākai izmantošanai.

Ievērojiet šajā lietošanas instrukcijā minētās norādes un brīdinājumus.

⚠ DROŠĪBAS NORĀDĪJUMI LENĶA SLĪPMAŠĪNĀM

Vienmēr lietojiet aizsargbrilles, lai maksimāli samazinātu savainojumu risku. Lietojiet atbilstošus dzirdes un elpceļu aizsardzības līdzekļus.

Pirms lenķa slīpmašīnas lietošanas uzsākšanas atbilstoši samontējiet ratiņus. Pareiza montāža ir būtiska, lai lietošanas laikā ratiņi stabili darbotos.

Pirms lietošanas stingri piestipriniet lenķa slīpmašīnu pie ratiņiem, ievērojot atbilstošos norādījumus. Ja lenķa slīpmašīna sasveras, atrodoties uz ratiņiem, jūs varat zaudēt kontroli pār šo iekārtu.

Novietojiet ratiņus uz stingras un līdzenas virsmas. Ja ratiņi sasveras vai kustās, lenķa slīpmašīnu ar ratiņiem nav iespējams vienmērīgi un droši lietot.

Izmantojiet tikai kopā ar MX FUELTM tipa lenķa slīpmašīnu. Nepareizi uzstādītas lenķa slīpmašīnas var radīt savainojumus vai materiālos zaudējumus.

Pirms lenķa slīpmašīnas ievietošanas ratiņos, kā arī pirms tās novietošanas glabāšanā vai transportēšanas izņemiet nomaināmo akumulatoru.

Pirms lietošanas izņemiet nomaināmo akumulatoru no tā stiprinājuma.

Pirms katras lietošanas pārliecinieties, ka ierīce ir uzstādīta pareizajā virzienā un visi skrūvsavienojumi ir cieši pievilkti.

Notīriet visus nefūrumus no griezuma virsmas. Ja ratiņi tiek pārvietoti pāri svešķermeņiem, griešanas disks var iekļēties un salūzt.

Ratiņus izmantojiet tikai taisnas līnijas griezumu veikšanai. Pagriešanās manevri var izraisīt griešanas diska saliekšanos un salūšanu.

Vienmēr saglabājiet kontroli. Vienmēr pievērsiet uzmanību tam, lai būtu nodrošināta stabilitāte, un saglabājiet līdzsvaru.

Ratiņus vienmēr uzturiet lietošanai gatavā stāvoklī. Ratiņiem jābūt sausiem, tīriem, brīviem no eļļas un taukiem. Ievērojiet norādījumus attiecībā uz papildaprīkojuma daļu maiņu. Regulāri pārbaudiet, vai ratiņiem nav radušies bojājumi un nav redzamas nolietojuma pazīmes.

Vienmēr izmantojiet ratiņus atbilstoši norādījumiem un ievērojot piesardzību. Nav iespējams paredzēt visas briesmu situācijas. Neizmantojiet šos ratiņus, ja neizprotat šīs instrukcijas norādījumus vai neesat pārliecināti par šī darba izpildes procesu. Lai iegūtu papildu informāciju vai instruktažu, vērsieties pie Milwaukee vai kvalificēta tehniskā speciālista.

Aizliegts noņemt etiķetes un tipa plāksnītes. Tās satur svarīgu informāciju. Ja šīs norādes vairs nav salasāmas vai tās ir pazudušas, vērsieties savā MILWAUKEE klientu atbalsta dienestā, lai bez maksas saņemtu jaunās.

⚠ BRĪDINĀJUMS Daži slīpmašīnu un celtniecības darību rezultātā radītie putekļi var saturēt ķīmiskas vielas, kas ir kancerogēnas, var radīt iedzimtus defektus vai ietekmēt reproduktīvās spējas. Šādas ķīmiskas vielas var būt:

- svins no krāsām uz svina bāzes;
 - kristālais silīcijs dioksīds no kļieģeļiem, cementa vai citiem mūra darbiem paredzētiem izstrādājumiem;
 - Arsēns vai hroms no ķīmiski apstrādātiem kokmateriāliem.
- Eksplozijas risks ir atkarīgs no tā, cik bieži jūs izmantojat šāda veida izstrādājumus. Lai eksplozijas risks būtu minimāls, strādājiet labi vēdinātās telpās. Nēsājiet oficiāli apstiprinātus aizsardzības līdzekļus, piemēram, sejas masku ar mikrodaļiņu filtru.

CITAS DROŠĪBAS UN DARBA INSTRUKCIJAS

Metāla atdalīšanas darba gaitā rodas dzirksteļu strēle. Rūpējies, lai netiktu savainoti cilvēki. Saistībā ar ugunsgrēka izcelšanās risku tuvumā (dzirksteļu strēles zonā) nedrīkst atrasties viegli uzliesmojoši materiāli. Neveikt putekļu nosūkšanu.

Izvaieties, lai dzirksteles un slīpēšanas putekļi nekrīt uz galvas.

Nelikt rokas mašīnas darbības laukā.

Skaidas un atļūzas nedrīkst ņemt ārā, kamēr mašīna darbojas.

Ja parādās stipras svārstības vai citi defekti, mašīnu vajag nekavējoties izslēgt. Mašīnu vajag nekavējoties pārbaudīt, lai noteiktu traucējumu cēloņus.

PRECIZĒTI LIETOŠANAS NOSACĪJUMI

Lenķa slīpmašīnas ir paredzētas akmens un keramikas vielu apstrādei.

Izmantojiet šos ratiņus tikai kopā ar MXF COS350 tipa Milwaukee lenķa slīpmašīnu.

Visos gadījumos ievērojiet ražotāja noteiktos drošības noteikumus.

Neizmantojiet šo produktu citiem mērķiem kā tikai tiem, kas norādīti parastai lietošanai.

ŪDENS PIESLĒGUMS

Instrumenti ir aprīkoti ar ūdens griezējdiska dzesēšanas pieslēgumu, kas palīdz novērst putekļu veidošanos. Dzesēšana ar ūdeni tiek izmantota visos betona apstrādes darbos.

Pirms uzsākt apstrādi, gaidiet, līdz ar ūdeni ir pārklāts viss griezējdiska.

APKOPE

Izmantojiet tikai firmu Milwaukee piederumus un firmas Milwaukee rezerves daļas. Lieciet nomainīt detaļas, kuru nomaiņa nav aprakstīta, kādā no firmu Milwaukee klientu apkalpošanas servisiem. (Skat. brošūru „Garantija/klientu apkalpošanas serviss“.)

Pēc pieprasījuma, Jūsu Klientu apkalpošanas centrā vai pie Technotronic Industries GmbH, Max-Eyth-Straße 10, 71364 Winnenden, Vācijā, ir iespējams saņemt iekārtas montāžas rasējumu, iepriekš norādot iekārtas modeli un sērijas numuru, kas atrodas uz datu plāksnītes un sastāv no sešiem simboliem.

SIMBOLI

	UZMANĪBU! BRĪDINĀJUMS! BĪSTAMI!
	Pirms mašīnai veikt jebkāda veida apkopes darbus, ir jāizņem ārā akumulators.
	Pirms sākt lietot instrumentu, lūdzu, izlasiet lietošanas pamācību.
	Strādājot ar mašīnu, vienmēr jānēsā aizsargbrilles.
	Nēsāt trokšņa slāpētāju!
	Jānēsā piemērota maska, kas pasargā no putekļiem.
	Jāvai kā aizsargcimdi!
	Piederumi - standartaprīkojumā neietvertās, bet ieteicamās papildus komplektācijas detaļas un piederumu programmas.
	Elektroiekārtas nedrīkst izmest kopā ar sadzīves atkritumiem. Elektriskās un elektroniskās iekārtas ir jāsavāc atsevišķi un jānodod pārstrādes uzņēmumam, kas no tām atbrīvosies dabai draudzīgā veidā. Meklējiet otrreizējās pārstrādes poligonus un savākšanas punktus vietējās pārvaldes iestādēs vai pie preces pārdevēja.
	Eiropas atbilstības zīme
	Lielbritānijas atbilstības zīme
	Ukrainas atbilstības zīme
	Eirāzijas atbilstības zīme

Naudoti su	MXF COS350
rezervuaru	10,4 l
Maks. leidžiamas bendrasis svoris	69 kg
Pjovimo gylis (pjovimo disko įkišimo trajektorija)	134,5 mm

⚠ WARNING Perskaitykite visus saugumo įspėjimus, instrukcijas, peržiūrėkite iliustracijas ir specifikacijas, pateiktas kartu su šiuo įrankiu. Jei nepaisysite visų toliau pateiktų instrukcijų, gali trenkti elektros smūgis, kilti gaisras ir/arba galite sunkiai susižaloti arba sužaloti kitus asmenis. **Išsaugokite šias saugos nuorodas ir reikalavimus, kad ir ateityje galėtumėte jais pasinaudoti.**

Laikykitės visų saugos nurodymų ir įspėjimų, pateiktų šioje naudojimo instrukcijoje.

⚠ VEŽIMĖLIO SU DISKINIŲ PJŪKLU NAUDOJIMO SAUGOS NURODYMAI

Kad galimybių susižeisti būtų kuo mažiau, visada dėvėti veido apsaugą. Naudoti tinkamą klausos ir kvėpavimo takų apsaugos įrangą.

Prieš įstatant diskiniį pjūklą tinkamai sumontuoti vežimėlį. Vežimėlis turi būti tinkamai sumontuotas, kad dirbant jis būtų stabilus.

Diskiniį pjūklą prieš naudojimą pagal taisykles pritvirtinti ant vežimėlio. Jei diskinis pjūklas ant vežimėlio pasislinks, galima prarasti kontrolę.

Vežimėlį pastatyti ant lygaus ir tvirto paviršiaus. Jei vežimėlis pasistums ar pakryps, diskinio pjūklo su vežimėliu nebeįvyks stabiliai ir patikimai valdyti.

Naudoti tik su MX FUELTM tipo diskiniiais pjūklais. Dėl netinkamai sumontuotų diskinių pjūklų gali būti sužaloti žmonės arba padaryta materialinė žala.

Keičiamą akumuliatorių išimti prieš įstatant diskiniį pjūklą į vežimėlį bei prieš pervežant ar sandėliuojant įrangą.

Prieš naudojimą iš laikiklio ištraukti akumuliatorių.

Prieš kiekvieną naudojimą stebėti, kad įranga būtų gerai išlygiuota ir priveržti visus varžtus.

Nuo pjovimo paviršiaus pašalinti nešvarumų likučius. Jei vežimėlis bus stumiamas per svetimkūnius, pjovimo diskas gali užstrigti ir lūžti.

Vežimėlį naudoti tik tiesioms linijoms pjauti. Sukant vežimėlį gali sulinkti ir lūžti pjovimo diskas.

Visada kontroliuokite situaciją. Visada stenkitės stovėkite tvirtai, nepraraskite pusiausvyros.

Vežimėlį visada laikykite paruoštą naudoti. Vežimėlį laikykite sausa, be alyvos ir tepalų. Laikykitės nurodymų dėl priedų keitimo. Reguliariai tikrinkite vežimėlį, ar nepažeistas, ar nesimato nudilusį dalių.

Vežimėlį visada naudokite apgalvotai ir atsargiai. Visų pavojingų situacijų numatyti neįmanoma. Nenaudokite šio vežimėlio, jei nesuprantate šios instrukcijos arba darbas viršija jūsų gebėjimus. Klauskite, jei reikia daugiau informacijos, arba prašykite į „Milwaukee“ mokymų ar kvieskite kvalifikuotą specialistą.

Nepašalinkite etikečių ir duomenų plokštelių. Šiose plokštelėse pateikiama svarbi informacija. Jei jos tapo neįskaitomos ar jų nebėra, kreipkitės į MILWAUKEE klientų aptarnavimo skyrių ir nemokamai gausite naujas.

⚠ ĮSPĖJIMAS Kai kuriose nuo šlifavimo mašinų ar statybos darbų atsiradusiose dulkėse gali būti cheminių medžiagų, kurios sukelia vėžį, vaisiaus apsigimimus arba pažeidžia dauginimosi funkciją. Tokio pobūdžio cheminės medžiagos yra, pavyzdžiui, šios:

- švinas iš švino pagrindu pagamintų dažų,

- kristalinis silicio dioksidas iš plytų, cemento ar kitų mūrėjimo gaminių bei
- arsenas ir chromas iš chemiškai apdorotos medienos. Rizikingas poveikis priklauso nuo to, kaip dažnai dirbate su šiais gaminiais. Kad rizikingas poveikis būtų kuo mažesnis, visada dirbkite gerai vėdinamose zonose. Dėvėkite sertifikuotas asmeninės saugos priemonės, pvz., kaukes nuo dulkių su mikrodalelių filtru.

KITI SAUGUMO IR DARBO NURODYMAI

Pjaunant metalą laksto kibirkštys. Stebėkite, kad nė vienam asmeniui negrėstų pavojus. Dėl gaisro pavojaus (kibirkščiavimo srities) šalia negali būti jokių degių medžiagų. Jokiu būdu nesiurbkite dulkių.

Venkite kūno kontakto su skriejančiomis kibirkštimis ir šlifuojant susidarančiomis dulkėmis.

Nekiškite rankų į veikiančio įrenginio pavojaus zoną.

Draudžiama išiminti drožles ar nuopjovas, įrenginui veikiant.

Prietaisą tuoj pat išjunkite, jei atsiranda stiprūs virpesiai arba kiti trūkumai. Patikrinkite įrenginį ir nustatykite priežastį.

NURODYTOS NAUDOJIMO SĄLYGOS

Diskinis pjūklas sukonstruotas akmeniui ir keramikai apdirbti.

Šį vežimėlį naudokite tik su „Milwaukee“ MXF COS350 tipo diskiniu pjūklų.

Kilus abejonėms, atkreipkite dėmesį į priemonių gamintojų nurodymus.

Nenaudokite šio produkto kitu būdu nei nurodytas įprastas naudojimas.

VANDENS TIEKIMO SISTEMA

Įrankyje įrengta vandens tiekimo sistema pjovimo diskui aušinti ir dulkių susidarymui mažinti. Aušinimo vandeniu reikia visiems betonavimo darbams.

Prieš pradėdami apdoroti palaukite, kol visas pjovimo diskas bus padengtas vandeniu.

TECHNINIS APTARNAVIMAS

Naudokite tik „Milwaukee“ priedus ir „Milwaukee“ atsargines dalis. Dalis, kurių keitimas neaprašytas, leidžiama keisti tik „Milwaukee“ klientų aptarnavimo skyriams (žr. garantiją/klientų aptarnavimo skyrių adresus brošiūroje).

Esant poreikiui, nurodžius mašinos modelį ir šešiaženklį numerį, esantį ant specifikacijų lentelės, klientų aptarnavimo centre arba tiesiogiai „Techtronic Industries GmbH“, Max-Eyth-Str. 10, 71364 Winnenden, Vokietija, galite užsakyti išplėstinį prietaiso brėžinį.

	ĮSPĖJIMAS! PERSPĖJIMAS! PAVOJUS!
	Prieš atlikdami bet kokius darbus įrenginyje, išimkite keičiamą akumuliatorių.
	Prieš pradėdami dirbti su prietaisu, atidžiai perskaitykite jo naudojimo instrukciją.
	Dirbdami su įrenginiu visada nešiokite apsauginius akinius.
	Nešioti klausos apsaugines priemones!
	Dėvėti tinkamą apsauginę kaukę nuo dulkių.
	Lietojiet aizsardzības cimdus!
	Priedas – neįeina į tiekimo komplektaciją, rekomenduojamas papildymas iš priedų asortimento.
	Elektros prietaisų negalima išmesti kartu su buitinėmis atliekomis. Būtina rūšiuoti elektros ir elektroninius prietaisus ir atiduoti į atliekų perdirbimo centrą, kad jie būtų utilizuoti netešiant aplinkos. Informacijos apie perdirbimo centrus ir atliekų surinkimo įstaigas teiraukitės vietos įstaigoje arba prekybininko.
	Europos atitikties ženklas
	Britanijos atitikties ženklas
	Ukrainos atitikties ženklas
	Eurazijos atitikties ženklas

Kasutatakse koos	MXF COS350
Paagi mahutavus	10,4 l
Max lubatud täismass	69 kg
Lõikesügavus (lõikeketta sisselükke käik)	134,5 mm

⚠ TÄHELEPANU! Kõik selle elektrilise tööriistaga kaasasolevad ohutusnõuded, juhised, joonised ja spetsifikatsioonid tuleb läbi lugeda. Kõigi allpool loetletud juhiste eiramise tagajärjeks võib olla elektrilööki, tulekahju ja/või rasked vigastused.

Hoidke kõik ohutusnõuded ja juhised edasiseks kasutamiseks hoolikalt alles.

Järgige kõiki selles kasutusjuhendis nimetatud juhiseid ja hoiatusi.

⚠ ABRASIIVLÕIKEKETTAGA KÄRU HOIATUS

Kehavigastuste ohu vähendamiseks tuleb alati kanda kaitseprille. Kasutage sobivaid kõrvaklappe ja hingamisteede kaitsevahendeid.

Pange käru enne abrasiivlõikekettaga tükelduspinki kasutamist nõuetekohaselt kokku. Nõuetekohane kokkupanek on oluline käru stabiilse töö tagamiseks kasutamise ajal.

Kinnitage abrasiivlõikekettaga tükelduspink enne kasutamist kindlalt käru külge. Lõikemasina nihkumine kärul võib põhjustada kontrolli kaotamist.

Asetage käru kindlale, tasasele pinnale. Kui käru liigub või kõigub, ei ole võimalik abrasiivlõikekettaga tükelduspinki ja käru kindlalt ja ohutult kasutada.

Kasutage käru ainult koos MX FUELTM abrasiivlõikekettaga tükelduspinkidega. Mittenõuetekohaselt paigaldatud lõikemasinad võivad põhjustada kehavigastusi või varakahju.

Eemaldage lõikemasina vahetusaku enne selle käruga ühendamist, hoistamist või transportimist.

Eemaldage vahetusaku enne kasutamist akuhoiukohast.

Enne iga kasutuskorda kontrollige joonust ja pinguldage kõiki kruviühendusi.

Eemaldage lõikepinnalt mustuse jäägid. Käru lükkamisel üle takistuste võib hõõrdlõikeketas lõikesse kinni jääda ja puruneda.

Kasutage käru ainult sirgjoonelisel lõikamisel. Suunast kõrvale kaldumine võib põhjustada hõõrdlõikeketta paindumist ja purunemist.

Säilitage alati kontroll. Säilitage alati kindel jalgealune ja hea tasakaal.

Hoidke käru alati töökorras. Käru peab olema kuiv, puhas ning õli- ja määrdevaba. Järgige lisatarvikute vahetamist puudutavaid juhiseid. Kontrollige käru regulaarselt kahjustuste ja kulumise osas.

Kasutage käru alati kaalutletult ja ettevaatlikult. Iga ohtlike tagajärgedega olukorda ei ole võimalik ette näha. Ärge kasutage seda käru, kui te ei saa neist kasutusjuhistest aru või tunnete, et vastav töö käib teil üle jõu. Võtke lisateabe või koolituse saamiseks ühendust Milwaukee või vastava väljaõppega professionaaliga.

Ärge eemaldage etikette ja tüübisilte. Neil siltidel seisab oluline teave. Kui sildid pole enam loetavad või need puuduvad, siis võtke tasuta asendussilte saamiseks ühendust MILWAUKEE klienditeenindusega.

⚠ HOIATUS Lihvimisel ja ehitustööde käigus tekkiv tolm võib sisaldada kemikaale, mis võivad põhjustada vähki, sünnidefekte või muud kahju viljakusele. Sellised kemikaalid on näiteks alljärgnevad:

- pliipõhistes värvides sisalduv plii,

- kristalliline ränidioksiid tellistest ja tsemendist ning muudest müüritisetoodetest ning
- arseen ja kroom keemiliselt töödeldud puidust. Sellise kokkupuutega seotud risk sõltub sellest, kui tihti te selliste toodetega tööd teete. Selleks, et vähendada oma kokkupuudet nende kemikaalidega, töötage hea ventilatsiooniga kohas. Kasutage heakskiidetud kaitsevahendeid, nagu näiteks tolumaskid, mis sisaldavad mikroskoopiliste osakeste filtrit.

EDASISED OHUTUS- JA TÖÖJUHISED

Metalli lõikamisel tekivad sädemed. Jälgige, et see ei ohustaks inimesi. Tuleohu tõttu ei tohi läheduses (sädemete langemise piirkonnas) olla kergestisüttivaid materjale.

Vältige lendavate sädemete ja lihvimistolmu sattumist kehale.

Ärge pange kätt töötava masina ohupiirkonda.

Puru ega pilpaid ei tohi eemaldada masina töötamise ajal.

Lülitage seade välja kohe, kui tekib märgatav vibratsioon või märkate muid puudusi. Kontrollige masin üle, et põhjus kindlaks teha.

MÄÄRATUD KASUTUSTINGIMUSED

Abraasiivlõikekettaga käru on mõeldud kivist ja keraamiliste materjalide töötlemiseks.

Kasutage seda käru ainult koos Milwaukee abrasiivlõikekettaga tükelduspinkiga MXF COS350.

Kahtlusekorral järgida tarvikute tootja õpetusi.

Ärge kasutage seda toodet muudel kui normaalseks kasutamiseks ette nähtud viisidel.

VEEÜHENDUS

Tööriistal on veeühendus lõikeketta jahutamiseks ja tolmutekke vähendamiseks. Kõikide betoonitööde juures toimub veega jahutamine.

Enne töötlemist oodake, kuni kogu lõikeketas on veega üleni kaetud.

HOOLDUS

Kasutage ainult Milwaukee tarvikuid ja Milwaukee tagavaraosi. Detailid, mille väljavahetamist pole kirjeldatud, laske välja vahetada Milwaukee klienditeeninduspunktis (vaadake brošüüri garantii / klienditeeninduste aadressid).

Vajadusel saab nõuda seadme plahvatusjoonise võimsussildil oleva masinatüübi ja kuuekohalise numbril alusel klienditeeninduspunkti või vahetult firmalt Techtronic Industries GmbH, Max-Eyth-Straße 10, 71364 Winnenden, Germany.

	TÄHELEPANU! HOIATUS! OHT!
	Enne kõiki töid masina kallal võtke vahetatav aku välja.
	Palun lugege enne käikulasemist kasutamisejuhend hoolikalt läbi.
	Masinaga töötades kandke alati kaitseprille.
	Kandke kaitseks kõrvaklappe!
	Kanda sobivat kaitsemaski.
	Kanda kaitsekindaid!
	Tarvikud - ei kuulu tarne komplekti, soovitatav täiendus on saadaval tarvikute programmis.
	Elektriseadmeid ei tohi utiliiseerida koos majapidamisprügiga. Elektrilised ja elektroonilised seadmed tuleb eraldi kokku koguda ning keskkonناسöbralikuks utilliseerimiseks vastavas käitlusettevõttes ära anda. Küsige kohalikest pädevatest ametitest või edasimüüjalt käitlusjaamade ja kogumispunktide kohta järele.
	Euroopa vastavusmärk
	Ühendkuningriigi vastavusmärk
	Ukraina vastavusmärk
	Euraasia vastavusmärk

Для использования с	MXF COS350
Объем бака	10,4 л
Макс. допустимый общий вес	69 кг
Глубина пропила (траектория погружения отрезного круга)	134,5 мм

ВНИМАНИЕ! Ознакомьтесь со всеми предупреждениями относительно безопасного использования, инструкциями, иллюстративным материалом и техническими характеристиками, поставляемыми с этим электроинструментом. Несоблюдение всех нижеприведенных инструкций может привести к поражению электрическим током, пожару и/или тяжелым травмам.

Сохраняйте эти инструкции и указания для будущего использования.

Соблюдайте все указания и предупреждения, приведенные в этом руководстве.

ИНСТРУКЦИИ ПО БЕЗОПАСНОСТИ ДЛЯ КАРЕТКИ АБРАЗИВНО-ОТРЕЗНОГО СТАНКА

Всегда носить защитные очки, чтобы минимизировать риск получения травмы. Использовать соответствующие технические устройства для защиты органов слуха и дыхания.

Перед началом использования абразивно-отрезного станка следует правильно установить каретку. Правильная установка важна для обеспечения устойчивости каретки во время использования.

Перед началом использования абразивно-отрезного станка необходимо закрепить его на каретке в соответствии с инструкцией. Смещение абразивно-отрезного станка на каретке может привести к потере контроля.

Размещать каретку на твердой, плоской поверхности. Если каретка смещается или раскачивается, стабильная и безопасная работа абразивно-отрезного станка невозможна.

Использовать только с абразивно-отрезными станками типа MX FUELTM. Неправильная установка абразивно-отрезных станков может привести к травмам или повреждению имущества.

Перед установкой абразивно-отрезного станка на каретке, хранением или транспортировкой следует снять сменный аккумулятор.

Перед использованием вынуть сменный аккумулятор из держателя.

Перед каждым использованием проверять правильность установки (направление) и затягивать все резьбовые соединения.

Удалять грязь с поверхности резания. При попадании под каретку посторонних предметов отрезной круг может застрять и сломаться.

Использовать каретку только для резки по прямой линии. Вращательные движения могут привести к сгибанию и поломке отрезного круга.

Всегда сохранять контроль. Всегда занимать устойчивое положение и сохранять равновесие.

Всегда содержать каретку в рабочем состоянии. Содержать каретку сухой, чистой, очищенной от масла и жира. Соблюдать указания по смене комплектующих. Регулярно проверять каретку на наличие повреждений и следов износа.

Всегда использовать каретку осознанно и осторожно. Невозможно предвидеть все опасные ситуации. Не используйте каретку, если не понимаете это руководство или чувствуете себя перегруженным работой. Для получения дополнительной информации

или обучения обратитесь к Milwaukee или к квалифицированному специалисту.

Не удаляйте этикетки и фирменные щитки. Они содержат важную информацию. Если текст на указательных табличках становится нечитабельным или отсутствует, обратитесь в службу поддержки MILWAUKEE для бесплатной замены табличек.

ПРЕДУПРЕЖДЕНИЕ Некоторые виды пыли, вызванные шлифованием и другой строительной деятельностью, могут содержать канцерогенные химические вещества, вызывать врожденные дефекты или ухудшать фертильность. Примеры таких химических веществ:

- свинец из свинцовых красок,
 - кристаллический диоксид кремния из кирпича, цемента или других кладочных материалов, а также
 - мышьяк или хром из химически обработанной древесины.
- Риск воздействия зависит от того, как часто вы работаете с продуктом этого типа. Чтобы минимизировать риск воздействия, всегда работайте в хорошо проветриваемых помещениях. Носите официально утвержденные защитные средства, такие как пылезащитные маски с фильтром тонкой очистки.

ДОПОЛНИТЕЛЬНЫЕ УКАЗАНИЯ ПО БЕЗОПАСНОСТИ И РАБОТЕ

При разрезании металлов возникает искрение. Следите за тем, чтобы не подвергались опасности какие-либо лица. Ввиду опасности возникновения пожара вблизи (зона искрения) не должны находиться горючие материалы. Не работайте пылесосом.

Избегайте попадания искр и шлифовальной пыли на тело.

Никогда не касайтесь опасной режущей зоны в момент работы.

Не убирайте опилки и обломки при включенном инструменте.

Немедленно выключайте машину если почувствовали ошутимую вибрацию или при других неисправностях. Проверьте инструмент чтобы обнаружить причину неисправности.

ПРЕДПОЛАГАЕМОЕ ИСПОЛЬЗОВАНИЕ

Каретка для абразивно-отрезного станка предназначена для обработки каменных и керамических материалов.

Использовать эту каретку только в сочетании с абразивно-отрезным станком Milwaukee типа MXF COS350.

В случае сомнения соблюдайте указания производителя принадлежностей.

Данное изделие запрещено использовать образом, отличающимся от указанного предусмотренного способа применения.

ПОДВОД ВОДЫ

Инструмент можно подключить к системе водоснабжения для охлаждения отрезного диска и предотвращения образования пыли. Охлаждение водой целесообразно при любых видах работ с бетоном.

Перед началом работы подождите, пока весь отрезной диск полностью не смочится водой.

Пользуйтесь аксессуарами и запасными частями Milwaukee. В случае возникновения необходимости в замене, которая не была описана, обращайтесь в один из сервисных центров по обслуживанию электроинструментов Milwaukee (см. список сервисных организаций).

При необходимости, у сервисной службы или непосредственно у фирмы Techtronic Industries GmbH, Max-Eyth-Straße 10, 71364, Винненден, Германия, можно запросить сборочный чертеж устройства, сообщив его тип и шестизначный номер, указанный на фирменной табличке.

СИМВОЛЫ

	ОСТОРОЖНО! ПРЕДУПРЕЖДЕНИЕ! ОПАСНОСТЬ!
	Выньте аккумулятор из машины перед проведением с ней каких-либо манипуляций.
	Пожалуйста, внимательно прочтите инструкцию по использованию перед началом любых операций с инструментом.
	При работе с инструментом всегда надевайте защитные очки.
	Пользуйтесь приспособлениями для защиты слуха.
	Надевайте противопылевой респиратор.
	Надевать защитные перчатки!
	Принадлежности - В стандартную комплектацию не входит, поставляется в качестве дополнительной принадлежности.
	Электрические устройства нельзя утилизировать вместе с бытовым мусором. Электрические и электронные устройства следует собирать отдельно и сдавать в специализированную утилизирующую компанию для утилизации в соответствии с нормами охраны окружающей среды. Сведения о центрах вторичной переработки и пунктах сбора можно получить в местных органах власти или у вашего специализированного дилера.
	Европейский знак соответствия
	Британский знак соответствия



Украинский знак соответствия

Евразийский знак соответствия

За употреба с	MXF COS350
Обем на резервоара	10,4 l
Макс. допустимо общо тегло	69 kg
Дълбочина на рязане (дълбочина на потапяне на отрезния диск) ..	134,5 mm

ВНИМАНИЕ! Прочетете всички указания за безопасност, инструкции, илюстрации и спецификации за този електроинструмент. Пропуските при спазване на приведените по-долу указания могат да доведат до токов удар, пожар и/или тежки травми.

Запазете всички указания и инструкции за безопасност за бъдещето.

Спазвайте всички инструкции и предупреждения, дадени в настоящото ръководство за експлоатация.

УКАЗАНИЯ ЗА БЕЗОПАСНОСТ ЗА МАШИНА ЗА АБРАЗИВНО РЯЗАНЕ С КОЛИЧКА

Винаги носете защита за очите, за да сведете до минимум опасността от нараняване. Използвайте подходящо защитно оборудване за слуха и дихателните пътища.

Преди поставянето на машината за абразивно рязане в количката, монтирайте надлежно количката. Правилният монтаж е важен, за да работи количката стабилно по време на експлоатация.

Преди употреба закрепвайте машината за абразивно рязане на количката съгласно предписанията. Когато отрезната машина се размести в количката, това може да доведе до загуба на контрол.

Поставете количката на стабилна, равна повърхност. Ако количката се премества или олюлява, машината за абразивно рязане не може да се обслужва постоянно и безопасно с количката.

Да се използва само с машини за абразивно рязане от тип MX FUELTM. Неправилно инсталираните машини за абразивно рязане могат да предизвикат наранявания или материални щети.

Преди поставянето на машината за абразивно рязане в количката, както и преди прибиране за съхранение или транспортиране, свалете сменяемата акумулаторна батерия.

Преди употреба свалете сменяемата акумулаторна батерия от държача на батерията.

Преди всяка употреба внимавайте за правилното насочване и затягайте всички винтови съединения.

Отстранете остатъците от замърсявания от повърхността за рязане. Когато количката се движи по чужди тела, отрезният диск може да се заклеци и да се счупи.

Използвайте количката само за срезове по права линия. Въртеливите движения могат да доведат до огъване и счупване на отрезния диск.

Винаги запазвайте контрол. Винаги внимавайте за стабилно положение и запазвайте равновесие.

Дръжте количката винаги в готовност за работа. Поддържайте количката суха, чиста и свободна от масла и грес. Спазвайте указанията за смяна на принадлежностите. Редовно контролирайте количката за повреди и износване.

Винаги използвайте количката обмислено и внимателно. Невъзможно е да се предвидят всички опасни ситуации. Не използвайте тази количка, ако не разбирате настоящото упътване или работата Ви затруднява. За повече информация или инструктажи се обърнете към Milwaukee или към квалифициран специалист.

Не сваляйте етикетите и типове табелки. Тези табелки съдържат важна информация. Ако указателните табелки вече не са четливи или липсват, свържете се с клиентския сервиз на MILWAUKEE, за да получите безплатни резервни табелки.

ПРЕДУПРЕЖДЕНИЕ Някои от праховете, предизвикани от шлайфмашини и строителни дейности, могат да съдържат химически субстанции, които са канцерогенни, водят до вродени дефекти или влошават плодovitостта. Примери за такъв вид химически вещества са:

- Олово от бои на оловна основа,
 - кристален силициев диоксид от тухли, цимент или други зидарски продукти, както и
 - арсен или хром от химически обработвано строително дърво.
- Опасността от експлозия зависи от това, колко често работите с тези продукти. За да поддържате опасността от експлозия възможно най-ниска, винаги работете в добре проветрени помещения. Носете официално разрешена защитна екипировка, като например противопрахови маски с филтър за микрочастици.

ДОПЪЛНИТЕЛНИ УКАЗАНИЯ ЗА РАБОТА И БЕЗОПАСНОСТ

При рязане на метали се получава искрене. Внимавайте това да не представлява опасност за намиращи се наоколо лица. Поради опасността от пожар наоколо не трябва да има и запалими материали (в обсега на искрението). Не използвайте прахосмукачки.

Пазете се от летящи искри и шлифовъчен прах.

Не бъркайте в зоната на опасност на работещата машина.

Стружки или отчупени парчета да не се отстраняват, докато машина работи.

Веднага изключете машината, ако се появят значителни вибрации или бъдат установени други нередности. Проверете машината за да установите причината.

УПОТРЕБА ПО ПРЕДНАЗНАЧЕНИЕ

Машината за абразивно рязане с количка е конструирана за за обработката на каменни и керамични материали.

Използвайте тази количка само в комбинация с машината за абразивно рязане на Milwaukee от типа MXF COS350.

В случай на съмнение обърнете внимание на указанията на производителя на аксесоари.

Не използвайте продукта по начин, различен от този, който е посочен за нормална употреба.

ВРЪЗКА ЗА ВОДА

Инструментът разполага с връзка за вода за охлаждане на отрезния диск и за намаляване на образуването на прах. Охлаждането с вода е подходящо при всички работи с бетон.

Преди обработката изчакайте, докато целият отрезен диск се намокри напълно.

ПОДДРЪЖКА

Да се използват само аксесоари на Milwaukee и резервни части на Milwaukee. Елементи, чията подмяна не е описана, да се дадат за подмяна в сервиз на Milwaukee (вижте брошурата „Гаранция и адреси на сервизи“).

При необходимост можете да поискате схема на елементите на уреда при посочване на обозначение на машината и шестцифрения номер на табелката за технически данни от Вашия сервиз или директно на Techtronic Industries GmbH, Max-Eyth-Straße 10, 71364 Winnenden, Германия.

СИМВОЛИ

	ВНИМАНИЕ! ПРЕДУПРЕЖДЕНИЕ! ОПАСНОСТ!
	Преди започване на каквито е да работи по машината извадете акумулатора.
	Преди пускане на уреда в действие моля прочетете внимателно инструкцията за използване.
	При работа с машината винаги носете предпазни очила.
	Да се носи предпазно средство за слуха!
	Да се носи подходяща прахозащитна маска.
	Да се носят предпазни ръкавици!
	Аксесоари - Не се съдържат в обема на доставката, препоръчвано допълнение от програмата за аксесоари.
	Електрическите уреди не трябва да се изхвърлят заедно с битовите отпадъци. Електрическото и електронното оборудване трябва да се събират отделно и да се предават на службите за рециклиране на отпадъците според изискванията за опазване на околната среда. Информирайте се при местните служби или при местните специализирани търговци относно местата за събиране и центровете за рециклиране на отпадъци.
	Европейски знак за съответствие
	Британски знак за съответствие
	Украински знак за съответствие



Евро-азиатски знак за съответствие

DATE TEHNICE CĂRUCIOR DE MAȘINĂ DE DEBITAT MXF COSC

Utilizat cu	MXF COS350
Capacitate rezervor	10,4 l
greutate totală max. permisă	69 kg
Adâncime de tăiere (cursa lamei)	134,5 mm

AVERTISMENT A se citi toate avertismentele, instrucțiunile, ilustrațiile și specificațiile privind siguranța furnizate cu această unealtă electrică. Nerespectarea tuturor instrucțiunilor listate mai jos poate cauza șocuri electrice, incendii și/sau vătămări corporale grave. **Păstrați toate indicațiile de avertizare și instrucțiunile în vederea utilizării viitoare.** **Respectați toate instrucțiunile și avertismentele furnizate cu mașina de debitat.**

AVERTISMENTE PRIVIND SIGURANȚA PENTRU CĂRUCIORUL DE MAȘINĂ DE DEBITAT

Pentru a reduce riscul de vătămare, purtați întotdeauna ochelari de protecție. Utilizați căști și mască de protecție adecvate.

Asamblați corect căruciorul înainte de montarea mașinii de debitat. Asamblarea corectă este importantă pentru prevenirea riscului de cădere.

Fixați corespunzător mașina de debitat pe cărucior înainte de utilizare. Deplasarea mașinii de debitat pe cărucior poate cauza pierderea controlului.

Plasați căruciorul pe o suprafață solidă, plană și orizontală. Când căruciorul se poate deplasa sau bascula, mașina de debitat și căruciorul nu pot fi controlate stabil și sigur.

A se utiliza doar cu mașini de debitat MX FUELTM. Mașinile de debitat instalate incorect pot cauza vătămări sau daune materiale.

Scoateți bateria din mașina de debitat înainte de montarea pe cărucior, depozitare sau transportare.

Scoateți bateria din locul de depozitare înainte de utilizare.

Verificați alinierea și strângeți toate conexiunile înainte de fiecare utilizare.

Îndepărtați reziduurile din calea căruciorului. În cazul împingerii căruciorului peste obiecte, discul abraziv se poate prinde în tăietură și se poate sfărâma.

Utilizați întotdeauna căruciorul pentru a tăia în linie dreaptă. Virajele pot cauza îndoirea discului abraziv și sfărâmarea acestuia.

Mentțineți controlul. Păstrați întotdeauna un echilibru corespunzător.

Întrețineți cu atenție căruciorul. Păstrați căruciorul uscat și curat, fără ulei sau vaselină. Respectați instrucțiunile pentru schimbarea accesoriilor. Verificați periodic integritatea și starea de uzură a căruciorului.

Apelați întotdeauna la bunul simț și procedați cu atenție la utilizarea căruciorului. Nu se poate anticipa fiecare situație care poate antrena consecințe periculoase. Nu utilizați acest cărucior dacă nu înțelegeți aceste instrucțiuni de utilizare sau dacă considerați că lucrarea vă depășește aptitudinile; contactați Milwaukee sau un specialist calificat pentru informare sau instruire suplimentară.

Nu înlăturați etichetele și plăcuțele de fabricație. Unele plăcuțe conțin informații importante. Dacă aceste plăcuțe indicatoare devin ilizibile sau dacă lipsesc, adresați-vă serviciului pentru clienți MILWAUKEE pentru a le înlocui gratuit.

AVERTISMENT Anumite pulberi create prin șlefuirea cu unelte electrice și activități de construcții conțin substanțe

chimice cunoscute a cauza cancer, malformații congenitale și alte probleme reproductive. Printre aceste substanțe chimice se numără:

- plumbul din vopseaua pe bază de plumb
- silica cristalină din cărămizi, ciment și alte produse de zidărie, precum și
- arsenicul și cromul din cheresteaua tratată chimic. Riscul la adresa dvs. presupus de aceste expuneri variază în funcție de frecvența efectuării acestui tip de lucrări. Pentru a reduce expunerea la aceste substanțe chimice: lucrați într-o zonă bine ventilată, cu echipament de protecție aprobat, precum măștile anti-praf proiectate special pentru filtrarea particulelor microscopice.

INSTRUCȚIUNI SUPLIMENTARE DE SIGURANȚĂ ȘI DE LUCRU

La tăierea metalelor sar scântei. Aveți grijă ca nicio persoană să nu fie pusă în pericol. Datorită pericolului de incendiu nu este permis să se afle materiale inflamabile în apropiere (în zona scânteiilor). Nu se va folosi un aspirator de praf.

Evitați faptul ca scântelele zburătoare și praful de le șlefuit să atingă corpul.

Nu intrați niciodată în zona de pericol a plăcii când este în mișcare.

Rumegușul și spanul nu trebuie îndepărtate în timpul funcționării mașinii.

Oprțiți imediat mașina în caz de vibrații puternice sau dacă apar alte defecțiuni. Verificați mașina pentru depistarea cauzei.

CONDITII DE UTILIZARE SPECIFICATE

Căruciorul de mașină de debitat este destinat debitării pietrei și materialălor ceramice.

Acest cărucior de mașină de debitat trebuie utilizat doar cu mașina de debitat Milwaukee MXF COS350.

În caz de dubii, țineți cont de indicațiile fabricanților de accesorii.

A nu se utiliza acest produs în niciun alt mod decât cel declarat normal.

RACORD DE APĂ

Unealta este prevăzută cu un racord de apă pentru răcirea discului și reducerea formării de praf. Racordul de apă trebuie folosit pentru toate aplicațiile de tăiere a betonului.

Pentru rezultate optime, lăsați apa să acopere întregul disc de debitat înainte de utilizare.

INTREȚINERE

Utilizați numai accesorii și piese de schimb Milwaukee. Dacă unele din componente care nu au fost descrise trebuie înlocuite, vă rugăm contactați unul din agenții de service Milwaukee (vezi lista noastră pentru service / garanți

Dacă este necesar, puteți solicita de la centrul dvs. de service pentru clienți sau direct la Techtronic Industries GmbH, Max-Eyth-Straße 10, 71364 Winnenden, Germania un desen descompus al aparatului prin indicarea tipului de aparat și a numărului cu șase cifre de pe tăblița indicatoare.

SIMBOLURI

	ATENȚIE! AVERTISMENT! PERICOL!
	Îndepărtați acumulatorul înainte de începerea lucrului pe mașina
	Va rugăm citiți cu atenție instrucțiunile înainte de pornirea mașinii
	Purtați întotdeauna ochelari de protecție când utilizați mașina.
	Purtați căști de protecție
	Purtați o mască de protecție corespunzătoare împotriva prafului.
	Purtați mănuși de protecție!
	Accesorii - Nu este inclus în echipamentul standard, disponibil ca accesorii
	Aruncarea aparatelor electrice la gunoii menajer este interzisă. Echipamentele electrice și electronice trebuie colectate separat și predate la un centru de reciclare și eliminare a deșeurilor, pentru a fi eliminate ecologic. Interesați-vă la autoritățile locale sau la comerciantul dvs. de specialitate unde se află centre de reciclare și puncte de colectare.
	Marcă de conformitate europeană
	Marcă de conformitate britanică
	Marcă de conformitate ucraineană
	Marcă de conformitate eurasiatică

За употреба со	MXF COS350
Содржина на резервоарот.....	10,4 l
Максимална дозволена вкупна тежина.....	69 kg
Резна длабина (длабочина на потопување на дискот за сечење)...	134,5 mm

⚠ ПРЕДУПРЕДУВАЊЕ! Прочитајте ги сите безбедносни упатства, инструкции, илустрации и спецификации за овој електричен алат. Недоследно почитување на подолу наведените упатства може да предизвика електричен удар, пожар и/или сериозни повреди.

Сочувајте ги сите безбедносни упатства и инструкции за во иднина.

Внимавајте на сите совети и предупредувања наведени во овие упатства за работа.

⚠ УПАТСТВА ЗА БЕЗБЕДНОСТ ЗА РАЧЕН ЦИРКУЛАР СО КОЛИЧКА

Секогаш носете заштита за очите за да се намали ризикот за повреда. Носете соодветна заштитна опрема за ушите и устата.

Соодветно монтирајте ја количката пред употреба на рачниот циркулар. Важна е прописната монтажа, за количката да биде стабилна за време на употребата.

Рачниот циркулар треба прописно да се прицврсти на количката пред употреба. Ако рачниот циркулар се помести на количката, може да загубите контрола.

Поставете ја количката на цврста и рамна површина. Ако количката се поместува или мрда, нема да можете да го користите рачниот циркулар безбедно со количката.

Користете само со рачен циркулар од типот MX FUELTM. Неправилно поставениот рачен циркулар може да предизвика повреда или материјални штети.

Отстранете ја заменливата батерија пред да го вметнете рачниот циркулар во количката, како и пред складирање или транспорт.

Извадете ја заменливата батерија од држачот пред употреба.

Пред секоја употреба, внимавајте на правилната насока и на сите завртки.

Отстранете ги нечистотиите од површината за сечење. Кога ја поставувате количката преку страни тела, дискот за сечење може да се заглави и скрши.

Користете ја количката само за сечење на прави линии. Кривите движења може да го извитаат или искршат дискот за сечење.

Секогаш внимавајте на контролата. Секогаш стојте цврсто и држете противтежа.

Секогаш чувајте ја количката во работна состојба. Количката треба да биде сува, чиста и незамастена. Внимавајте на забелешките за менување на додаточите. Секогаш проверувајте ја количката дали има знаци на оштетувања или абене.

Секогаш користете ја количката внимателно и грижливо. Не е возможно да се предвидат сите ситуации на опасност. Не користете ја количката ако не ги разбирате упатствата или ако сте преоптоварени од работа. За повеќе информации или обука, обратете се кај Milwaukee или кај квалификувано стручно лице.

Немојте да ги отстранувате етикетите и плочките со упатства. Овие плочки содржат важни информации. Ако плочките повеќе не се читливи или недостигаат, обратете се до сервисната служба на MILWAUKEE, за да добиете замена на истите.

⚠ ПРЕДУПРЕДУВАЊЕ Одредени машини за брусење и градежништво може да предизвикаат прав што

содржи хемиски суспензии, коишто се карциногени, предизвикуваат вродени маани или неплодност. Примери за такви видови на хемиски суспензии се:

- олово од бои врз база на олово,
- кристали на силициум диоксид од цигли, цемент или други производи за градежништвото, како и
- арсен или хром од хемиски третирано дрво за градежништво.

Ризикот од изложување зависи од тоа колку често работите со ваквите видови на производи. За да можете да го сведете ризикот од изложување на минимум, работете во добро проветрени простории. Носете официјално одобрена заштитна опрема, како маска за прав со филтер за микроскопски честички.

ОСТАНАТИ БЕЗБЕДНОСНИ И РАБОТНИ УПАТСТВА

При сечење метали доаѓа до појава на искри. Внимавајте на тоа, да не бидат загрозувани луѓе. Поради опасноста од пожар, во близина не смеат да се наоѓаат запаливи материјали (подрачје на искри). Не употребувајте уреди за всмукување прашина.

Избегнувајте искри и прашина од брусењето да го погодат телото.

Никогаш не посегнувајте во зоната на опасната работна површина при вклучена машина.

Прашината и струготините не смеат да се одстрануваат додека е машината работи.

Во случај на значителни вибрации или појава на други неправилности веднаш исклучете ја машината со цел да ја најдете причината за нив.

НАВЕДЕНИ УСЛОВИ ЗА УПОТРЕБА

Количката на рачниот циркулар е предвидена за обработка на камен и керамички материјали.

Употребувајте ја количката само со циркулари од Milwaukee од типот MXF COS350.

Во секој случај почитувајте ги упатствата на производителите на приборот.

Не користете го производот на поинаков начин од наведениот.

ПРИКЛУЧОК ЗА ВОДА

Достапно е поврзување на алатката со вода за ладење на дискот за сечење и намалување на таложењето на прав. Ладењето со вода треба да се користи при секоја употреба за сечење на бетон.

За најдобри резултати, дозволете водата да го обложи целиот диск за сечење пред обработката.

ОДРЖУВАЊЕ

Користете само Milwaukee додатоци и резервни делови. Доколку некои од компонентите кои не се опишани треба да бидат заменети, Ве молиме контактирајте ги сервисните агенти на Milwaukee (консултирајте ја листата на адреси).

При потреба може да се побара експлозионен цртеж на апаратот со наведување на машинскиот тип и шестоцифрениот број на табличката со учинокот или во Вашата корисничка служба или директно кај Techtronic Industries GmbH, Max-Eyth-Straße 10, 71364 Winnenden, Германија.



ПРЕТПАЗЛИВОСТ! ПРЕДУПРЕДУВАЊЕ!
ОПАСНОСТ!



Извадете го батерискиот склоп пред отпочнување на каков и да е зафат врз машината.



Ве молиме пред да ја стартувате машината обрнете внимание на упатствата за употреба.



Секогаш при користење на машината носете ракавици.



Носете штитник за уши.



Не ја вдишувајте. Носете соодветна заштитна маска.



Носете ракавици!



Дополнителна опрема - Не е вклучена во стандардната, а достапна е како додаток.



Електричните апарати не смеат да се фрлат заедно со домашниот отпад. Електричните и електронските апарати треба да се собираат одделно и да се однесат во соодветниот погон заради нивно фрлање во склад со начелата за заштита на околината. Информирајте се кај Вашите местни служби или кај специјализираниот трговски претставник, каде има такви погони за рециклажа и собирни станици.



Европска ознака за сообразност



Британска ознака за сообразност



Украинска ознака за сообразност



Евроазиска ознака за сообразност

Для використання з.....	MXF COS350
Смність резервуара.....	10,4 l
Максимально допустима загальна вага.....	69 kg
Глибина різання (шлях занурення відрізного диска).....	134,5 mm

⚠ УВАГА! Ознайомитись з усіма попередженнями з безпечною використання, інструкціями, ілюстративним матеріалом та технічними характеристиками, які надаються з цим електричним інструментом. Недотримання всіх наведених нижче інструкцій може призвести до ураження електричним струмом, пожежі та/або важких травм.

Зберігайте всі вказівки з техніки безпеки та інструкції на майбутнє.

Дотримуйтеся усіх інструкцій та попереджень, що вказані у цьому керівництві.

⚠ ВКАЗІВКИ З ТЕХНІКИ БЕЗПЕКИ ДЛЯ КАРЕТКИ ВІДРІЗНИХ ШЛІФУВАЛЬНИХ МАШИН

Завжди використовуйте захисні окуляри, щоб мінімізувати ризик отримання травми. Використовуйте відповідні технічні пристрої для захисту органів зору та дихання.

Правильно встановіть каретку перед установкою відрізної шліфувальної машини. Правильна установка важлива для збереження стійкості каретки під час її використання.

Перед використанням правильно закріпіть відрізну шліфувальну машину на каретці. Якщо відрізна шліфувальна машина зміщується на каретці, це може привести до втрати контролю.

Слід розміщувати каретку на твердій плоскій поверхні. Якщо каретка зміщується або гойдається, відрізна шліфувальна машина з кареткою не може працювати стабільно і безпечно.

Може використовуватись лише з відрізними шліфувальними машинами типу MX FUELTM. Технічно неправильно встановлені відрізни шліфувальні машини можуть привести до травмування або пошкодження майна.

Вийміть змінний акумулятор перед тим, як вставити відрізну шліфувальну машину в каретку або перед її зберіганням на складі або транспортуванням.

Перед використанням вийміть змінний акумулятор з тримача акумулятора.

Зверніть увагу на правильне вирівнювання перед кожним використанням та затягніть всі гвинтові з'єднання.

Видаліть всі забруднення з поверхні зрізу. Якщо каретка наштовхується на сторонні предмети, відрізний диск може застрягти і зламатися.

Використовуйте каретку тільки для прямолінійних розрізів. Обертальні рухи можуть призвести до вигину і поломки відрізного диска.

Завжди контролюйте роботу машини. При роботі завжди приймайте стійке положення і зберігайте рівновагу.

Завжди тримайте каретку в готовому до експлуатації стані. Тримайте каретку в сухому, чистому, очищеному від масла і не змащеному стані. Дотримуйтесь інструкцій щодо заміни комплектуючих. Регулярно перевіряйте каретку на наявність пошкоджень і слідів зносу.

Завжди використовуйте каретку обачно і обережно. Неможливо передбачити всі небезпечні ситуації. Не використовуйте цю каретку, якщо ви не розумієте це керівництво або відчуваєте, що ви перевантажені

роботою і втомилися. Для отримання додаткової інформації або навчання зв'яжіться з компанією Milwaukee (Мілуокі) або кваліфікованим фахівцем.

Не видаляйте етикетки та фірмові щітки. Вони містять важливу інформацію. Якщо текст на вказівних табличках стає нечитабельним або відсутній, зверніться до служби підтримки MILWAUKEE для безкоштовної заміни табличок.

⚠ ПОПЕРЕДЖЕННЯ Деякі види пилу, викликані роботою шліфувальних машин та будівельними роботами, можуть містити канцерогенні хімічні речовини, які можуть ставати причиною вроджених дефектів або чинити негативний вплив на фертильність. Приклади цього типу хімічних речовин:

- свинець з фарб на основі свинцю,
 - кристалічний кремнезем з цегли, цементу або інших матеріалів для кладки, а також
 - миш'як або хром з хімічно оброблених будівельних лісоматеріалів.
- Ризик впливу залежить від того, як часто ви працюєте з цим типом продукту. Щоб мінімізувати ризик впливу, завжди працюйте в добре провітрюваних приміщеннях. Використовуйте офіційно схвалені засоби захисту, як-от пилозахисні маски з фільтрами від впливу мікрочастинок.

ДОДАТКОВІ ІНСТРУКЦІЇ З ТЕХНІКИ БЕЗПЕКИ ТА ЕКСПЛУАТАЦІЇ

При різанні металів виникає іскріння. Звертати увагу на те, щоб не створювати небезпеку для інших людей. Якщо є небезпека загоряння, поблизу (на ділянці іскріння) не повинні знаходитися горючі матеріали. Не використовувати засоби для відсмоктування пилу.

Уникати потрапляння іскор та пилу від шліфування на тіло.

Частина тіла не повинні потрапляти в небезпечну область машини, коли вона працює.

Не можна видаляти стружку або уламки, коли машина працює.

Негайно вимкнути прилад, якщо виникає помітна вібрація або інші небажані явища. Перевірте машину, щоб встановити причину.

ПЕРЕДБАЧУВАНЕ ВИКОРИСТАННЯ

Каретка відрізної шліфувальної машини призначена для обробки кам'яних і керамічних матеріалів.

Використовуйте цю каретку тільки в поєднанні з відрізною шліфувальною машиною Milwaukee (Мілуокі) типу MXF COS350.

Дотримуйтесь вказівок виробника комплектуючих.

Цей виріб заборонено використовувати чином, що відрізняється від зазначеного передбаченого способу застосування.

ПІДКЛЮЧЕННЯ ДО ВОДИ

Інструмент має підключення до води для охолодження відрізного диску і для зменшення утворення пилу. Охолодження водою підходить для всіх бетонних робіт.

Перед обробкою зачекайте, поки весь відрізний диск повністю не буде змочений водою.

Використовувати тільки комплектуючі та запчастини Milwaukee. Деталі, заміна яких не описується, замінювати тільки в відділі обслуговування клієнтів Milwaukee (зверніть увагу на брошуру „Гарантія / адреси сервісних центрів“).

У разі необхідності можна запросити креслення з зображенням вузлів машини в перспективному вигляді, для цього потрібно звернутися в ваш відділ обслуговування клієнтів або безпосередньо в Techtronic Industries GmbH, Max-Eyth-Straße 10, 71364 Winnenden, Німеччина, та вказати тип машини та шестизначний номер на фірмовій табличці з даними машини.

СИМВОЛИ

	ОБЕРЕЖНО! ПОПЕРЕДЖЕННЯ! НЕБЕЗПЕКА!
	Перед будь-якими роботами на машині вийняти змінну акумуляторну батарею
	Уважно прочитайте інструкцію з експлуатації перед введенням приладу в дію.
	Під час роботи з машиною завжди носити захисні окуляри.
	Використовувати засоби захисту органів слуху!
	Носити відповідну маску для захисту від пилу.
	Носити захисні рукавиці!
	Комплектуючі - не входять в обсяг постачання, рекомендовані доповнення з програми комплектуючих.
	Електричні прилади не можна утилізувати з побутовими відходами. Електричні та електронні прилади необхідно збирати окремо та здавати в спеціалізовані підприємства для утилізації, що не шкодить навколишньому середовищу. Зверніться до місцевих органів або до вашого дилера, щоб отримати адреси пунктів вторинної переробки та пунктів прийому.
	Європейський знак відповідності
	Британський знак відповідності
	Український знак відповідності



Євразійський знак відповідності

أيقونة	معلومات
	احذر! تحذير! خطر!
	قم بإزالة حزمة البطارية قبل البدء في أي أعمال على الجهاز.
	يرجى قراءة التعليمات بعناية قبل بدء تشغيل الجهاز.
	ارتد دائماً نظارات الوقاية عند استخدام الجهاز.
	ارتد واقيات الأذن!
	لا تستشق هذه الأتربة. ارتد قناعاً واقياً من الأتربة مناسباً.
	ارتد القفازات!
	الملحق - ليس مدرجاً كمعدة قياسية، متوفر كملحق.
	يحظر التخلص من الأجهزة الكهربائية في القمامة المنزلية. يجب جمع الأجهزة الكهربائية والإلكترونية منفصلة وتسليمها للتخلص منها بشكل لا يضر بالبيئة لدى شركة إعادة استغلال. الرجاء الاستفسار لدى الهيئات المحلية أو لدى التجار المتخصصين عن مواقع إعادة الاستغلال ومواقع الجمع.
	علامة التوافق الأوروبية
	علامة التوافق البريطانية
	علامة التوافق الأوكرانية
	علامة التوافق الأوروبية الآسيوية

البيانات الفنية	عربة فصل وتجليخ
للاستخدام مع.....	MXF COS350
محتوى الخزان.....	10,4 l
أقصى وزن إجمالي مسموح به.....	69 kg
عمق القطع (مسار انغماس قرص الفصل).....	134,5 mm

إرشادات أمان وعمل إضافية

عند قطع المعادن، يتطاير بعض الشرر. تأكد من عدم تعرض أي شخص للخطر. نظراً للتعرض لخطر الحريق، لا يجب وجود أي مواد احتراق بالقرب من (منطقة الشرر المتطاير). لا تستخدم نظام استخلاص الأتربة. تجنب إصابة الجسم بالشرار المتطاير وغياب التجليخ لا تصل أبداً إلى منطقة الخطر لئلا عندما تكون قيد التشغيل. لا يجب إزالة الشرارة والشرطايا أثناء تشغيل الآلة. قم بإيقاف تشغيل الماكينة مباشرة في حالة حدوث اهتزازات شديدة أو غير ذلك من أخطال التشغيل. افحص الماكينة للتعرف على السبب.

شروط الاستخدام المجددة

عربة التجليخ والفصل مخصصة في العمل في مواد العمل التي من الأحجار والخزف. استخدم هذه العربة مع آلة الفصل والتجليخ ماركه Milwaukee من طراز MXF COS350 فقط. اتبع دائماً تعليمات الشركة المصنعة إذا لم تكن متأكدًا بشأن ما يتعين عليك القيام به مع الماكينة. لا تستخدم هذا المنتج بطريقة أخرى غير المحددة للاستخدام العادي.

وصلة الإمداد بالماء

يتوافر بالأداة وصلة إمداد بالماء لتبريد قرص القطع وللحد من تكون الغبار. يتعين التبريد بالماء في جميع أعمال الخرسانة المسلحة. انتظر قبل بدء العمل، حتى يتبّل بالماء سائر قرص القطع تماماً.

الصيانة

استخدم فقط ملحقات ميلوكي وكذلك قطع غيار ميلوكي. إذا كانت المكونات التي يجب تغييرها غير مذكورة، يرجى الاتصال بأحد عملاء صيانة ميلوكي (انظر قائمة عناوين الضمان/الصيانة الخاصة بنا).

عند الحاجة يمكن طلب رمز انفجار الجهاز بعد ذكر طراز الآلة والرقم السداسي المذكور على بطاقة طاقة الآلة لدى جهة خدمة العملاء أو مباشرة لدى شركة Techtronic Industries GmbH Max-Eyth-Straße 10 Winnenden 71364 ألمانيا

⚠ تحذير اقرأ جميع تحذيرات الأمان والتعليمات والصور والمواصفات الواردة مع هذه المعدة الكهربائية. المبالغة في إتباع التعليمات المذكورة أسفله قد يكون نتيجتها صدمة كهربائية، حريق و / أو إصابة بالغة. احتفظ بجميع التنبيهات والتعليمات للرجوع إليها مستقبلاً.

يجب مراعاة جميع التعليمات والتحذيرات المذكورة في دليل الاستخدام هذا.

إرشادات الأمان الخاصة بعربة الفصل والتجليخ

يجب ارتداء واقي للعين، للحد من خطر الإصابة. استخدم أدوات مناسبة لحماية السمع والتنفس.

قبل استخدام آلة الفصل والتجليخ يلزم تركيب العربة بشكل صحيح. التركيب الصحيح أمر مهم، لكي تعمل العربة بشكل مستقر أثناء الاستعمال.

قبل الاستعمال ثبت آلة الفصل والتجليخ على العربة تبعاً للتعليمات. إذا تزعجت آلة الفصل والتجليخ على العربة، فقد يؤدي هذا إلى فقدان التحكم.

ضع العربة على سطح مستوي وصلب. إذا تزعجت العربة أو اهتزت، فلن يكون من الممكن تشغيل آلة الفصل والتجليخ مع العربة باستقرار وسلامة.

تستخدم فقط مع آلة الفصل والتجليخ من طراز MX FUELTM. آلات الفصل والتجليخ التي لم يتم تركيبها تبعاً للمعايير يمكن أن تؤدي إلى إصابات أو أضرار. أنزع البطاريات قبل تركيب ماكينة الفصل والتجليخ في العربة وكذلك قبل التخزين أو النقل.

أنزع البطارية قبل الاستخدام من حامل البطارية.

قبل كل استخدام يجب مراجعة الاتجاه الصحيح وتشديد ربط جميع الصواميل والمسامير القلاوظ.

تخلص من التلوثات المتبقية على مساحة القطع. إذا تم دفع العربة فوق جسم غريب، فمن الممكن أن يتم عرقلة قرص الفصل وإتساكه.

استخدم العربة للقطع المستقيم فقط. قد تؤدي الحركات الدائرية إلى ثني وكسر قرص الفصل.

يجب الاحتفاظ دائماً بالتحكم في الآلة. قم دائماً بمراعاة الوقوف بشكل ثابت والحفاظ على التوازن.

اجعل العربة دائماً في حالة جاهزة للاستعمال. تحفظ العربة جافة ونظيفة وخالية من الزيوت والشحوم. يجب مراعاة تعليمات استبدال المستلزمات. قم بمراجعة العربة بانتظام، عما إذا كان بها أضرار أو مظاهر تهالك.

استخدم العربة دائماً بحكمة وبتحذر. ليس من الممكن التنبؤ بجميع مواقف الخطر. لا تستخدم هذا العربة، إذا كنت لا تفهم تعليمات الاستخدام المرفقة أو شعرت بأن العمل يتطلب أكثر مما تستطيع. لمزيد من المعلومات أو للتدريب يرجى التوجه إلى Milwaukee Tool أو أخصائي مؤهل.

يحظر نزع لافتة الطراز والبطاقة المصنعة. هذه البطاقات تتضمن معلومات هامة. إذا أصبحت هذه البطاقات غير مرفقة أو غير متوفرة يرجى التوجه إلى خدمة العملاء بشركة MILWAUKEE للحصول على بديل مجاني.

⚠ تحذير قد يحتوي الغبار الناتج أحياناً عن آلات التجليخ وأعمال البناء على مركبات كيميائية قد تؤدي إلى الإصابة بالسرطان أو إلى أضرار المواليد أو القدرة على الإنجاب. أمثلة على هذا النوع من المركبات الكيميائية هي:

- الرصاص من الوان الطلاء التي على أساس الرصاص،
 - ثنائي أكسيد السليكون البلوري من أحجار الطوب الأحمر، الأسمنت أو منتجات البناء الأخرى وكذلك
 - الزرنينج أو الكروم من أخشاب البناء المعالجة كيميائياً.
- يتوقف خطر التعرض على مدى العمل بهذا النوع من المنتجات. للحد من خطر التعرض بقدر الإمكان، يتعين العمل دائماً في الأماكن الجيدة التهوية. ارتدي الأدوات الوقائية المصرح بها رسمياً، مثل قناع الوقاية من الغبار وفتل للجزئيات الدقيقة.

Copyright 2020

Techtronic Industries GmbH
Max-Eyth-Str. 10
71364 Winnenden
Germany

+49 (0) 7195-12-0

www.milwaukeeetool.eu

Techtronic Industries (UK) Ltd
Fieldhouse Lane
Marlow Bucks SL7 1HZ
UK



**EAC UK
CA**

(01.21)

4931 4703 54